



Packaging&Machines

SPECYFIKACJA OPAKOWANIA // BAG'S SPECIFICATION

Wersja: IV

Data wydania: 25.10.2019

**TYP/TYPE : TOREBKA – FAŁDA BOCZNA + WENTYL/ WENTYL W
STANDARD POUCHES WITH SIDE FOLD + VALVE/VALVE W**

MATERIAŁ/ MATERIAL: PET12/AL8/PE... złote/gold, srebrne/silver, brązowe/brown, czarne/black

NAZWA/NAME	250	500	1000	TOLERANCJA/ TOLERANCE*	JEDNOSTKA MIARY/ UNIT
SZEROKOŚĆ ZEWNĘTRZNA/ WIDTH (A)	80	100	135	+/- 2	mm
GŁĘBOKOŚĆ/ DEPTH (G)	45	55	70	+/- 2	mm
WYSOKOŚĆ OPAKOWANIA/HEIGHT(H)	280	330	360	+/- 2	mm
SZEROKOŚĆ ZGRZEWU DOLNEGO / WIDTH OF BOTTOM SEAL (Zd)	8	8	8	+/- 2	mm
SZEROKOŚĆ ZGRZEWU TYLNEGO / WIDTH OF BACK SEAL (Zt)	8	8	8	+/- 2	mm
Odległość od środka wentyla do górnej krawędzi opakowania (wentyl wklejany na środku szerokości A)/Distance from valve to the top edge of the bag (The valve is stucked in the middle of the width A) W	100	110	120	+/- 2	mm

SCHEMAT/OUTLINE

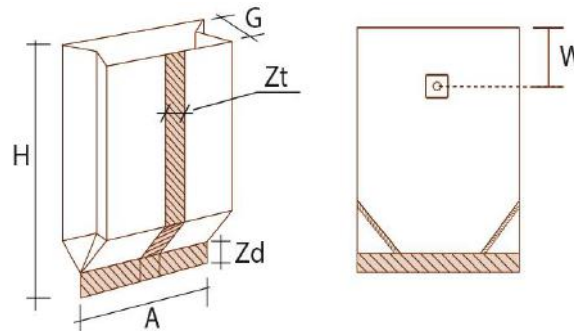

DODATKOWE UWAGI/
ADDITIONAL REMARKS

* w związku z seryjną produkcją opakowań dopuszczalna ilość torebek nie spełniających wymagań zawartych w specyfikacji, może wynosić do 2% partii/ Due to a mass production, admissible amount of bags that don't meet specified requirements, may be up to 2% of delivery;
** tolerancja gotowej torebki +/- 2mm dotyczy także warstw składanych opakowania (dno, wysokość)/Ready pouch tolerance +/-2mm also refers to the folded layers of pouch (bottom, height)



Packaging&Machines

SPECYFIKACJA OPAKOWANIA/ / BAG'S SPECIFICATION

Wersja: VII

Data wydania: 07.07.2020

TYP : TOREBKA BOTTOM/ GUSSET POUCH BOTTOM

MATERIAŁ/ MATERIAL: OPP40 (transparent)

NAZWA/NAME	30	50	100	250	500	1000	TOLERANCJA/ TOLERANCE*	JEDNOSTKA MIARY/ UNIT
SZEROKOŚĆ/WIDTH (A)	50	65	80	80	100	135	+/- 2	mm
GŁĘBOKOŚĆ/DEPTH (G)	25	35	35	45	55	70	+/- 2	mm
WYSOKOŚĆ/HEIGHT (H)	190	155	180	235	285	290	+/- 2	mm
SZEROKOŚĆ ZGRZEWU DOLNEGO / WIDTH OF BOTTOM SEAL (Zd)	5	5	5	5	5	5	+/- 2	mm
SZEROKOŚĆ ZGRZEWU TYLNEGO / WIDTH OF BACK SEAL (Zt)	3	3	3	3	3	3	+/- 2	mm

SCHEMAT/ OUTLINE

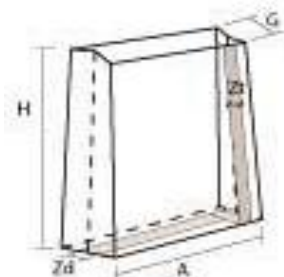

DODATKOWE UWAGI/
ADDITIONAL REMARKS

* w związku z seryjną produkcją opakowań dopuszczalna ilość torebek nie spełniających wymagań zawartych w specyfikacji, może wynosić do 2% partii/ Due to a mass production, admissible amount of bags that don't meet specified requirements, may be up to 2% of delivery;
** tolerancja gotowej torebki +/- 2mm dotyczy także warstw składanych opakowania (dno, wysokość)/Ready pouch tolerance +/-2mm also refers to the folded layers of pouch (bottom, height)



Packaging&Machines

SPECYFIKACJA OPAKOWANIA // BAG'S SPECIFICATION

Wersja: IV

Data wydania: 25.10.2019

TYP/TYPE: TOREBKA – FAŁDA BOCZNA/ STANDARD POUCHES WITH SIDE FOLD

MATERIAŁ/ MATERIAL: "NATURA AL" PAP40/AL8/PE ...

NAZWA/NAME	50	100	250	500	TOLERANCJA/ TOLERANCE*	JEDNOSTKA MIARY/ UNIT
SZEROKOŚĆ ZEWNĘTRZNA/ WIDTH (A)	65	80	80	100	+/- 2	mm
GŁĘBOKOŚĆ/ DEPTH (G)	35	35	45	55	+/- 2	mm
WYSOKOŚĆ OPAKOWANIA/ HEIGHT(H)	190	210	280	330	+/- 2	mm
SZEROKOŚĆ ZGRZEWU DOLNEGO / WIDTH OF BOTTOM SEAL (Zd)	8	8	8	8	+/- 2	mm
SZEROKOŚĆ ZGRZEWU TYLNEGO / WIDTH OF BACK SEAL (Zt)	8	8	8	8	+/- 2	mm

SCHEMAT/OUTLINE

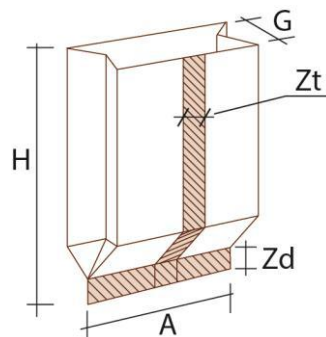

**DODATKOWE UWAGI/
ADDITIONAL REMARKS**

* w związku z seryjną produkcją opakowań dopuszczalna ilość torebek nie spełniających wymagań zawartych w specyfikacji, może wynosić do 2% partii/ / Due to a mass production, admissible amount of bags that don't meet specified requirements, may be up to 2% of delivery;
 ** tolerancja gotowej torebki +/- 2mm dotyczy także warstw składanych opakowania (dno, wysokość)/Ready pouch tolerance +/-2mm also refers to the folded layers of pouch (bottom, height)
 *** dopuszczalne są różnice w kolorystyce oraz prześwity, co wynika ze specyfiki użytego naturalnego surowca jakim jest papier/ The differences in colours and also clearances are acceptable, it is results of specifics of used raw material, which is paper.



Packaging&Machines

SPECYFIKACJA OPAKOWANIA/ / BAG'S SPECIFICATION

Wersja: IV

Data wydania: 25.10.2019

TYP/TYPE: TOREBKA – FAŁDA BOCZNA/ STANDARD POUCHES WITH SIDE FOLD

MATERIAŁ/ MATERIAL: "NATURA MET" PAP40/OPPmet ...

NAZWA/NAME	50	100	250	500	1000	TOLERANCJA/ TOLERANCE*	JEDNOSTKA MIARY/ UNIT
SZEROKOŚĆ ZEWNĘTRZNA/ WIDTH (A)	65	80	80	100	135	+/- 2	mm
GŁĘBOKOŚĆ/ DEPTH (G)	35	35	45	55	70	+/- 2	mm
WYSOKOŚĆ OPAKOWANIA/ HEIGHT(H)	190	210	280	330	360	+/- 2	mm
SZEROKOŚĆ ZGRZEWU DOLNEGO / WIDTH OF BOTTOM SEAL (Zd)	8	8	8	8	8	+/- 2	mm
SZEROKOŚĆ ZGRZEWU TYLNEGO / WIDTH OF BACK SEAL (Zt)	8	8	8	8	8	+/- 2	mm

SCHEMAT/OUTLINE

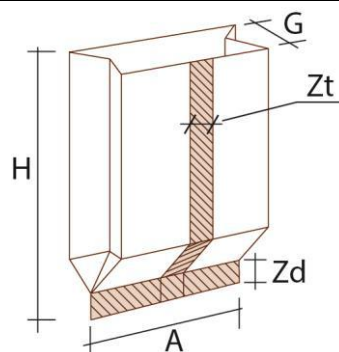

**DODATKOWE UWAGI/
ADDITIONAL REMARKS**

* w związku z seryjną produkcją opakowań dopuszczalna ilość torebek nie spełniających wymagań zawartych w specyfikacji, może wynosić do 2% partii/ / Due to a mass production, admissible amount of bags that don't meet specified requirements, may be up to 2% of delivery;
 ** tolerancja gotowej torebki +/- 2mm dotyczy także warstw składanych opakowania (dno, wysokość)/Ready pouch tolerance +/-2mm also refers to the folded layers of pouch (bottom, height)
 *** dopuszczalne są różnice w kolorystyce oraz prześwity, co wynika ze specyfiki użytego naturalnego surowca jakim jest papier/ The differences in colours and also clearances are acceptable, it is results of specifics of used raw material, which is paper.



Packaging&Machines

SPECYFIKACJA OPAKOWANIA// BAG'S SPECIFICATION

Wersja: IV

Data wydania: 25.10.2019

TYP/TYPE: TOREBKA – FAŁDA BOCZNA/ STANDARD POUCHES WITH SIDE FOLD

MATERIAŁ/ MATERIAL: "NATURA" PAP40/OPP ...

NAZWA/NAME	50	100	250	500	1000	2000	TOLERANCJA/ TOLERANCE*	JEDNOSTKA MIARY/UNIT
SZEROKOŚĆ ZEWNĘTRZNA/ WIDTH (A)	65	80	80	100	135	170	+/- 2	mm
GŁĘBOKOŚĆ/ DEPTH (G)	35	35	45	55	70	75	+/- 2	mm
WYSOKOŚĆ OPAKOWANIA/ HEIGHT(H)	190	210	280	330	360	400	+/- 2	mm
SZEROKOŚĆ ZGRZEWU DOLNEGO / WIDTH OF BOTTOM SEAL (Zd)	8	8	8	8	8	8	+/- 2	mm
SZEROKOŚĆ ZGRZEWU TYLNEGO / WIDTH OF BACK SEAL (Zt)	8	8	8	8	8	8	+/- 2	mm

SCHEMAT/OUTLINE

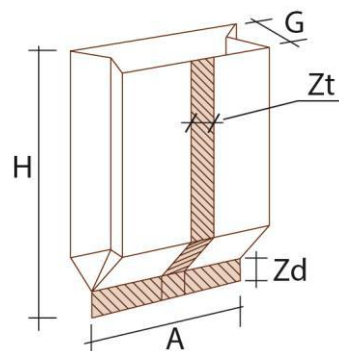

DODATKOWE UWAGI/
ADDITIONAL REMARKS

* w związku z seryjną produkcją opakowań dopuszczalna ilość torebek nie spełniających wymagań zawartych w specyfikacji, może wynosić do 2% partii/ / Due to a mass production, admissible amount of bags that don't meet specified requirements, may be up to 2% of delivery;

**tolerancja gotowej torebki +/- 2mm dotyczy także warstw składanych opakowania (dno, wysokość)/Ready pouch tolerance +/-2mm also refers to the folded layers of pouch (bottom, height)

*** dopuszczalne są różnice w kolorystyce oraz prześwity, co wynika ze specyfiki użytego naturalnego surowca jakim jest papier/ The differences in colours and also clearances are acceptable, it is results of specifics of used raw material, which is paper.



Packaging&Machines

SPECYFIKACJA OPAKOWANIA / / BAG'S SPECIFICATION

Wersja: IV

Data wydania: 25.10.2019

TYP/TYPE: TOREBKA – FAŁDA BOCZNA/ STANDARD POUCHES WITH SIDE FOLD

MATERIAŁ/ MATERIAL: OPP40

NAZWA/NAME	50	100	250	500	1000		TOLERANCJA/ TOLERANCE*	JEDNOSTKA MIARY/ UNIT
SZEROKOŚĆ ZEWNĘTRZNA/ WIDTH (A)	65	80	80	97	135	135	+/- 2	mm
GŁĘBOKOŚĆ/ DEPTH (G)	35	35	45	55	70	70	+/- 2	mm
WYSOKOŚĆ OPAKOWANIA/ HEIGHT(H)	190	210	280	330	360	420	+/- 2	mm
SZEROKOŚĆ ZGRZEWU DOLNEGO / WIDTH OF BOTTOM SEAL (Zd)	8	8	8	8	8	8	+/- 2	mm
SZEROKOŚĆ ZGRZEWU TYLNEGO / WIDTH OF BACK SEAL (Zt)	6	6	6	6	6	6	+/- 2	mm

SCHEMAT/ OUTLINE

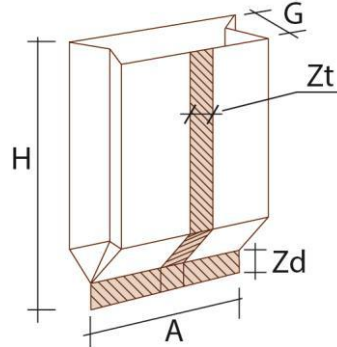

DODATKOWE UWAGI/
ADDITIONAL REMARKS

* w związku z seryjną produkcją opakowań dopuszczalna ilość torebek nie spełniających wymagań zawartych w specyfikacji, może wynosić do 2% partii / / Due to a mass production, admissible amount of bags that don't meet specified requirements, may be up to 2% of delivery;
** tolerancja gotowej torebki +/- 2mm dotyczy także warstw składanych opakowania (dno, wysokość)/Ready pouch tolerance +/- 2mm also refers to the folded layers of pouch (bottom, height)



Packaging&Machines

SPECYFIKACJA OPAKOWANIA// BAG'S SPECIFICATION

Wersja: IV

Data wydania: 25.10.2019

TYP/TYPE: TOREBKA – FAŁDA BOCZNA/ STANDARD POUCHES WITH SIDE FOLD

MATERIAŁ/ MATERIAL: "ALUMINIUM" PET12/AL8/PE...

NAZWA/NAME	50	100	250	500	1000			2000	3000		5000		TOLERANCJA/ TOLERANCE*	JEDNOSTKA MIARY/ UNIT
SZEROKOŚĆ ZEWNĘTRZNA/ WIDTH (A)	65	80	80	100	135	135	135	170	240	240	350	350	+/- 2	mm
GŁĘBOKOŚĆ/ DEPTH (G)	35	35	45	55	70	70	70	75	140	140	180	180	+/- 2	mm
WYSOKOŚĆ OPAKOWANIA/ HEIGHT(H)	190	210	280	330	300	360	420	400	460	600	600	800	+/- 2	mm
SZEROKOŚĆ ZGRZEWU DOLNEGO / WIDTH OF BOTTOM SEAL (Zd)	8	8	8	8	8	8	8	8	8	8	8	8	+/- 2	mm
SZEROKOŚĆ ZGRZEWU TYLNEGO / WIDTH OF BACK SEAL (Zt)	8	8	8	8	8	8	8	8	8	8	8	8	+/- 2	mm

SCHEMAT / OUTLINE

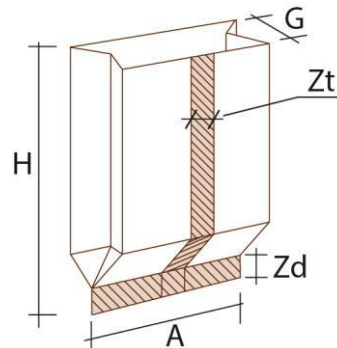

DODATKOWE UWAGI/
ADDITIONAL REMARKS

* w związku z seryjną produkcją opakowań dopuszczalna ilość torebek nie spełniających wymagań zawartych w specyfikacji, może wynosić do 2% partii/ Due to a mass production, admissible amount of bags that don't meet specified requirements, may be up to 2% of delivery;
** tolerancja gotowej torebki +/- 2mm dotyczy także warstw składanych opakowania (dno, wysokość)/Ready pouch tolerance +/-2mm also refers to the folded layers of pouch (bottom, height)



Packaging&Machines

SPECYFIKACJA OPAKOWANIA// BAG'S SPECIFICATION

Wersja: IV

Data wydania: 25.10.2019

TYP/TYPE: TOREBKA – FAŁDA BOCZNA/ STANDARD POUCHES WITH SIDE FOLD

MATERIAŁ/ MATERIAL: "METALIZA" PET12met/PE...

NAZWA/NAME	50	100	250	500	1000			2000	3000		TOLERANCJA/ TOLERANCE*	JEDNOSTKA MIARY/ UNIT
SZEROKOŚĆ ZEWNĘTRZNA/ WIDTH (A)	65	80	80	100	135	135	135	170	240	240	+/- 2	mm
GŁĘBOKOŚĆ/ DEPTH (G)	35	35	45	55	70	70	70	75	140	140	+/- 2	mm
WYSOKOŚĆ OPAKOWANIA/ HEIGHT(H)	190	210	280	330	300	360	420	400	460	600	+/- 2	mm
SZEROKOŚĆ ZGRZEWU DOLNEGO/ WIDTH OF BOTTOM SEAL (Zd)	8	8	8	8	8	8	8	8	8	8	+/- 2	mm
SZEROKOŚĆ ZGRZEWU TYLNEGO / WIDTH OF BACK SEAL (Zt)	8	8	8	8	8	8	8	8	8	8	+/- 2	mm

SCHEMAT / OUTLINE

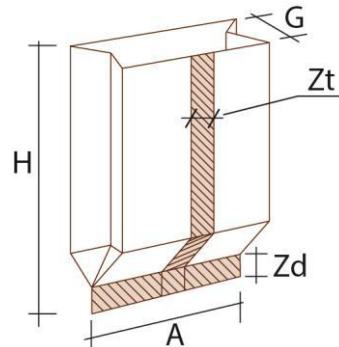

DODATKOWE UWAGI/
ADDITIONAL REMARKS

* w związku z seryjną produkcją opakowań dopuszczalna ilość torebek nie spełniających wymagań zawartych w specyfikacji, może wynosić do 2% partii/ Due to a mass production, admissible amount of bags that don't meet specified requirements, may be up to 2% of delivery;
** tolerancja gotowej torebki +/- 2mm dotyczy także warstw składanych opakowania (dno, wysokość)/Ready pouch tolerance +/- 2mm also refers to the folded layers of pouch (bottom, height)



Packaging&Machines

SPECYFIKACJA OPAKOWANIA / / BAG'S SPECIFICATION

Wersja: IV

Data wydania: 25.10.2019

TYP : TOREBKA – FAŁDA BOCZNA/ STANDARD POUCHES WITH SIDE FOLD

MATERIAŁ/ MATERIAL: "TECHNO" OPP20met/OPP...

NAZWA/NAME	100	250	500	1000	TOLERANCJA/ TOLERANCE*	JEDNOSTKA MIARY/ UNIT
SZEROKOŚĆ ZEWNĘTRZNA/ WIDTH (A)	80	80	100	135	+/- 2	mm
GŁĘBOKOŚĆ/ DEPTH (G)	35	45	55	70	+/- 2	mm
WYSOKOŚĆ OPAKOWANIA/ HEIGHT(H)	210	280	330	360	+/- 2	mm
SZEROKOŚĆ OKIENKA/WIDTH OF WINDOW	50	50	70	105	+/- 2	mm
SZEROKOŚĆ ZGRZEWU DOLNEGO / WIDTH OF BOTTOM SEAL (Zd)	8	8	8	8	+/- 2	mm
SZEROKOŚĆ ZGRZEWU TYLNEGO / WIDTH OF BACK SEAL (Zt)	8	8	8	8	+/- 2	mm

SCHEMAT/OUTLINE

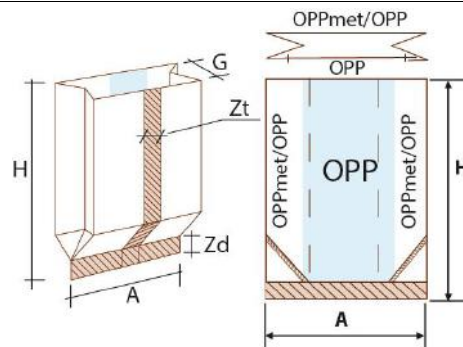

DODATKOWE UWAGI/
ADDITIONAL REMARKS

* w związku z seryjną produkcją opakowań dopuszczalna ilość torebek nie spełniających wymagań zawartych w specyfikacji, może wynosić do 2% partii / / Due to a mass production, admissible amount of bags that don't meet specified requirements, may be up to 2% of delivery;
** tolerancja gotowej torebki +/- 2mm dotyczy także warstw składanych opakowania (dno, wysokość)/Ready pouch tolerance +/-2mm also refers to the folded layers of pouch (bottom, height)

	SPECYFIKACJA OPAKOWANIA / / BAG'S SPECIFICATION				Wersja: IV	
	TYP : TOREBKA – FAŁDA BOCZNA/ STANDARD POUCHES WITH SIDE FOLD				Data wydania: 25.10.2019	
	MATERIAŁ/ MATERIAL: "TECHNO PLUS PET12met/PET12/PE..."					

NAZWA/NAME	100	250	500	1000	TOLERANCJA/ TOLERANCE*	JEDNOSTKA MIARY/ UNIT
SZEROKOŚĆ ZEWNĘTRZNA/ WIDTH (A)	80	80	100	135	+/- 2	mm
GŁĘBOKOŚĆ/ DEPTH (G)	35	45	55	70	+/- 2	mm
WYSOKOŚĆ OPAKOWANIA/HEIGHT(H)	210	280	330	360	+/- 2	mm
SZEROKOŚĆ OKIENKA/ WIDTH OF WINDOW	45	45	60	100	+/- 2	mm
SZEROKOŚĆ ZGRZEWU DOLNEGO/ WIDTH OF BOTTOM SEAL (Zd)	8	8	8	8	+/- 2	mm
SZEROKOŚĆ ZGRZEWU TYLNEGO / WIDTH OF BACK SEAL (Zt)	8	8	8	8	+/- 2	mm

SCHEMAT/OUTLIN

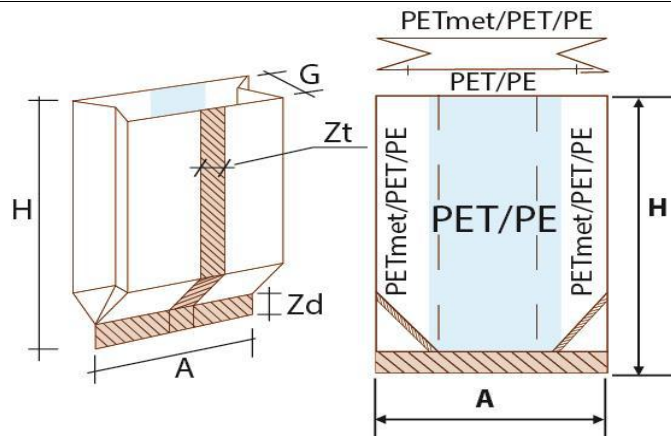

**DODATKOWE UWAGI/
ADDITIONAL REMARKS**

* w związku z seryjną produkcją opakowań dopuszczalna ilość torebek nie spełniających wymagań zawartych w specyfikacji, może wynosić do 2% partii/ Due to a mass production, admissible amount of bags that don't meet specified requirements, may be up to 2% of delivery;
 ** tolerancja gotowej torebki +/- 2mm dotyczy także warstw składanych opakowania (dno, wysokość)/Ready pouch tolerance +/-2mm also refers to the folded layers of pouch (bottom, height)



Packaging&Machines

SPECYFIKACJA OPAKOWANIA// BAG'S SPECIFICATION

Wersja: IV

Data wydania: 25.10.2019

TYP : TOREBKA – FAŁDA BOCZNA/ STANDARD POUCHES WITH SIDE FOLD

MATERIAŁ/ MATERIAL: "WINDOW" PAP40/OPP30

NAZWA/NAME	50	100	250	500	1000	TOLERANCJA/ TOLERANCE*	JEDNOSTKA MIARY/ UNIT
SZEROKOŚĆ ZEWNĘTRZNA/ WIDTH (A)	65	80	80	100	135	+/- 2	mm
GŁĘBOKOŚĆ/ DEPTH (G)	35	35	45	55	70	+/- 2	mm
WYSOKOŚĆ OPAKOWANIA/HEIGHT(H)	190	210	280	330	360	+/- 2	mm
SZEROKOŚĆ OKIENKA/WIDTH OF WINDOW	35	50	50	70	105	+/- 2	mm
SZEROKOŚĆ ZGRZEWU DOLNEGO/ WIDTH OF BOTTOM SEAL (Zd)	8	8	8	8	8	+/- 2	mm
SZEROKOŚĆ ZGRZEWU BOCZNEGO / WIDTH OF SIDE SEAL (Zb)	8	8	8	8	8	+/- 2	mm

SCHEMAT/OUTLINE

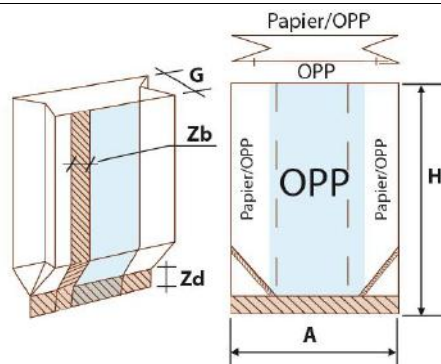

DODATKOWE UWAGI/
ADDITIONAL REMARKS

* w związku z seryjną produkcją opakowań dopuszczalna ilość torebek nie spełniających wymagań zawartych w specyfikacji, może wynosić do 2% partii/ / Due to a mass production, admissible amount of bags that don't meet specified requirements, may be up to 2% of delivery;
 ** tolerancja gotowej torebki +/- 2mm dotyczy także warstw składanych opakowania (dno, wysokość)/Ready pouch tolerance +/-2mm also refers to the folded layers of pouch (bottom, height);
 *** dopuszczalne są różnice w kolorystyce oraz prześwity, co wynika ze specyfiki użytego naturalnego surowca jakim jest papier/ The differences in colours and also clearances are acceptable, it is results of specifics of used raw material, which is paper.

	SPECYFIKACJA OPAKOWANIA // BAG'S SPECIFICATION					Wersja: IV	
						Data wydania: 25.10.2019	
	TYP : TOREBKA – FAŁDA BOCZNA/ STANDARD POUCHES WITH SIDE FOLD						
MATERIAŁ/ MATERIAL: "WINDOW PLUS PAP40/PET12/PE..."							

NAZWA/NAME	100	250	500	1000	2000	TOLERANCJA/ TOLERANCE*	JEDNOSTKA MIARY/ UNIT
SZEROKOŚĆ ZEWNĘTRZNA/ WIDTH (A)	80	80	100	135	170	+/- 2	mm
GŁĘBOKOŚĆ/ DEPTH (G)	35	45	55	70	75	+/- 2	mm
WYSOKOŚĆ OPAKOWANIA/ HEIGHT(H)	210	280	330	360	400	+/- 2	mm
SZEROKOŚĆ OKIENKA/ WIDTH OF WINDOW	45	45	60	100	130	+/- 2	mm
SZEROKOŚĆ ZGRZEWU DOLNEGO/ WIDTH OF BOTTOM SEAL (Zd)	8	8	8	8	8	+/- 2	mm
SZEROKOŚĆ ZGRZEWU TYLNEGO / WIDTH OF BACK SEAL (Zt)	8	8	8	8	8	+/- 2	mm

SCHEMAT/OUTLINE

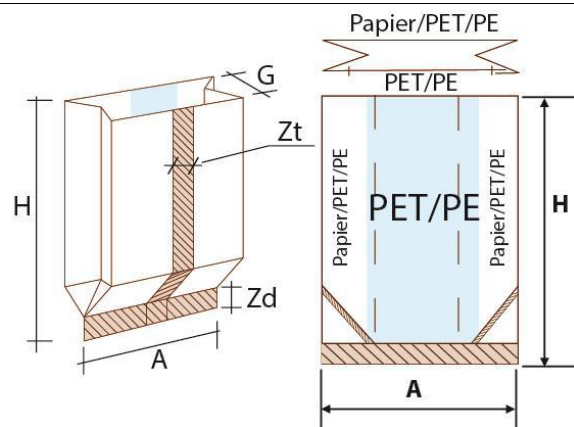

**DODATKOWE UWAGI/
ADDITIONAL REMARKS**

* w związku z seryjną produkcją opakowań dopuszczalna ilość torebek nie spełniających wymagań zawartych w specyfikacji, może wynosić do 2% partii/ Due to a mass production, admissible amount of bags that don't meet specified requirements, may be up to 2% of delivery;

** tolerancja gotowej torebki +/- 2mm dotyczy także warstw składanych opakowania (dno, wysokość)/Ready pouch tolerance +/-2mm also refers to the folded layers of pouch (bottom, height);

*** dopuszczalne są różnice w kolorystyce oraz prześwity, co wynika ze specyfiki użytego naturalnego surowca jakim jest papier/ The differences in colours and also clearances are acceptable, it is results of specifics of used raw material, which is paper.



Packaging&Machines

SPECYFIKACJA OPAKOWANIA// BAG'S SPECIFICATION

Wersja: V

Data wydania: 01.12.2020

TYP : TOREBKA – FAŁDA BOCZNA/ STANDARD POUCHES WITH SIDE FOLD

MATERIAŁ/ MATERIAL: "WINDOW OVAL" PAP40/PET12/PE...

NAZWA/NAME	100	250	500	1000	TOLERANCJA/ TOLERANCE*	JEDNOSTKA MIARY/ UNIT
SZEROKOŚĆ ZEWNĘTRZNA/ WIDTH (A)	80	80	100	135	+/- 3	mm
GŁĘBOKOŚĆ/ DEPTH (G)	35	45	55	75	+/- 3	mm
WYSOKOŚĆ OPAKOWANIA/HEIGHT(H)	210	280	330	360	+/- 3	mm
SZEROKOŚĆ OKIENKA/WIDTH OF WINDOW (a)	68	68	85	94	+/- 2	mm
WYSOKOŚĆ OKIENKA/ HEIGHT OF WINDOW (h)	32	32	40	40	+/- 2	mm
ODLEGŁOŚĆ OD OKIENKA DO GÓRNEJ KRAWĘDZI (DISTANCE FROM WINDOW TO TOP EDGE (h1))	123	180	225	225	+/- 3	mm
ODLEGŁOŚĆ OD OKIENKA DO DOLNEJ KRAWĘDZI (DISTANCE FROM WINDOW TO THE EDGE OF THE BAG (h2))	55	68	65	95	+/- 3	mm
SZEROKOŚĆ ZGRZEWU DOLNEGO/ WIDTH OF BOTTOM SEAL (Zd)	5	5	5	5	+/- 2	mm
SZEROKOŚĆ ZGRZEWU TYLNEGO / WIDTH OF BACK SEAL (Zt)	8	8	8	8	+/- 2	mm

SCHEMAT/OUTLINE

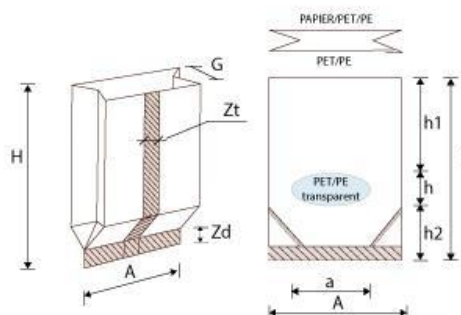

DODATKOWE UWAGI/
ADDITIONAL REMARKS

* w związku z seryjną produkcją opakowań dopuszczalna ilość torebek nie spełniających wymagań zawartych w specyfikacji, może wynosić do 2% partii/ / Due to a mass production, admissible amount of bags that don't meet specified requirements, may be up to 2% of delivery;
 ** tolerancja gotowej torebki +/- 2mm dotyczy także warstw składanych opakowania (dno, wysokość)/Ready pouch tolerance +/-2mm also refers to the folded layers of pouch (bottom, height)
 *** dopuszczalne są różnice w kolorystyce oraz prześwity, co wynika ze specyfiki użytego naturalnego surowca jakim jest papier/ The differences in colours and also clearances are acceptable, it is results of specifics of used raw material, which is paper.