





Packaging&Machines

**SPECYFIKACJA OPAKOWANIA/ BAG'S SPECIFICATION**

Wersja: III

Data wydania: 14.10.2019

**TYP/TYPE: SASZETKA TYPU DOYPACK/ SACHET TYPE DOYPACK**

**MATERIAŁ/ MATERIAL: "ALUMINIUM MAT WHITE / BLACK" OPP20mat/AL8/PE....**

| NAZWA/NAME   | 250 | 500 | 750 | 1000 | TOLERANCJA/<br>TOLERANCE ** | JEDNOSTKA MIARY/<br>UNIT |
|--|-----|-----|-----|------|-----------------------------|--------------------------|
| SZEROKOŚĆ ZEWNĘTRZNA/ WIDTH (A)  | 110 | 130 | 160 | 180  | +/- 2                       | mm                       |
| GŁĘBOKOŚĆ DNA/ DEPTH OF THE BOTTOM   | 65  | 70  | 80  | 90   | +/- 2                       | mm                       |
| WYSOKOŚĆ OPAKOWANIA/ HEIGHT (H)  | 185 | 225 | 270 | 290  | +/- 2                       | mm                       |
| SZEROKOŚĆ ZGRZEWÓW BOCZNYCH/WIDTH OF<br>SIDE SEAL (Z)*   | 6   | 6   | 6   | 6    | +/- 2                       | mm                       |
| ODLEGŁOŚĆ OD ŚRODKA STRUNY DO GÓRNEJ<br>KRAWĘDZI OPAKOWANIA/ DISTANCE FROM<br>„ZIPCENTER” TO THE TOP EDGE OF THE BAG (W) | 30  | 30  | 35  | 35   | +/- 2                       | mm                       |

**SCHEMAT/OUTLINE**

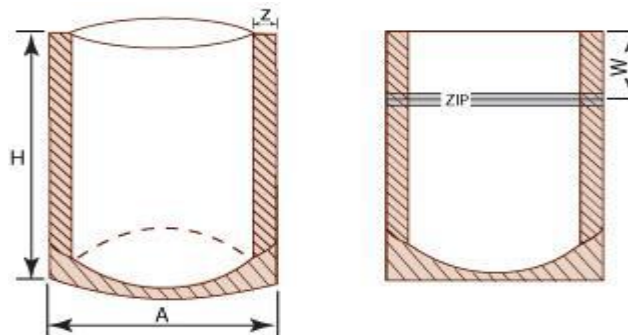

DODATKOWE UWAGI/  
ADDITIONAL REMARKS

\* każdy zgrzew rozpatrywany jest oddzielnie / Each seal is considered separately ;  
\*\* w związku z seryjną produkcją opakowań dopuszczalna ilość torebek nie spełniających wymagań zawartych w specyfikacji, może wynosić do 2% partii / Due to a mass production, admissible amount of bags that don't meet specified requirements, may be up to 2% of delivery;  
\*\*\* tolerancja gotowej torebki +/- 2mm dotyczy także warstw składanych opakowania (dno, wysokość)/Ready pouch tolerance +/-2mm also refers to the folded layers of pouch (bottom, height)



Packaging&Machines

### SPECYFIKACJA OPAKOWANIA/ BAG'S SPECIFICATION

Wersja: III

Data wydania: 09.10.2017

TYP/TYPE: SASZETKA TYPU DOYPACK/ SACHET TYPE DOYPACK

MATERIAŁ/ MATERIAL: "ALUMINIUM" PET12/AL8/PE...

| NAZWA/ NAME  | 100 | 250 | 500 | 750 | 1000 | 2000 | 3000 | 5000 | 7000 | TOLERANCJA/<br>TOLERANCE ** | JEDNOSTKA MIARY/UNIT |
|--|-----|-----|-----|-----|------|------|------|------|------|-----------------------------|----------------------|
| SZEROKOŚĆ ZEWNĘTRZNA/ WIDTH (A)  | 85  | 110 | 130 | 160 | 180  | 210  | 250  | 300  | 300  | +/- 2                       | mm                   |
| GŁĘBOKOŚĆ DNA/DEPTH OF THE BOTTOM  | 50  | 65  | 70  | 80  | 90   | 110  | 130  | 160  | 160  | +/- 2                       | mm                   |
| WYSOKOŚĆ OPAKOWANIA/ HEIGHT (H)  | 145 | 185 | 225 | 270 | 290  | 310  | 335  | 370  | 440  | +/- 2                       | mm                   |
| SZEROKOŚĆ ZGRZEWÓW BOCZNYCH/WIDTH OF SIDE SEAL (Z)*  | 6   | 6   | 6   | 6   | 6    | 6    | 7,5  | 7,5  | 7,5  | +/- 2                       | mm                   |
| ODLEGŁOŚĆ OD ŚRODKA STRUNY DO GÓRNEJ KRAWĘDZI OPAKOWANIA/ DISTANCE FROM „ZIPCENTER” TO THE TOP EDGE OF THE BAG (W) | 25  | 30  | 30  | 35  | 35   | 40   | 40   | 40   | 40   | +/- 2                       | mm                   |

#### SCHEMAT/ OUTLINE

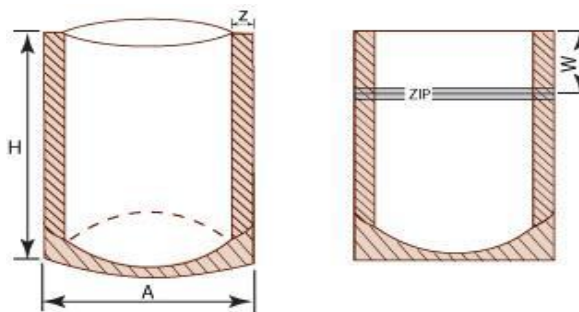

DODATKOWE UWAGI/  
ADDITIONAL REMARKS

\* każdy zgrzew rozpatrywany jest oddzielnie/ Each seal is considered separately;

\*\* w związku z seryjną produkcją opakowań dopuszczalna ilość torebek nie spełniających wymagań zawartych w specyfikacji, może wynosić do 2% partii/ Due to a mass production, admissible amount of bags that don't meet specified requirements, may be up to 2% of delivery

\*\*\* tolerancja gotowej torebki +/- 2mm dotyczy także warstw składanych opakowania (dno, wysokość)/Ready pouch tolerance +/-2mm also refers to the folded layers of pouch (bottom, height)



Packaging&Machines

**SPECYFIKACJA OPAKOWANIA/ BAG'S SPECIFICATION**

Wersja: III

Data wydania: 09.10.2017

**TYP/TYPE: SASZETKA TYPU DOYPACK/ SACHET TYPE DOYPACK**

**MATERIAŁ/ MATERIAL: "METALIZA" PET12met/PE...**

| NAZWA/NAME   | 100 | 250 | 500 | 750 | 1000 | 2000 | 3000 | TOLERANCJA/<br>TOLERANCE ** | JEDNOSTKA MIARY/<br>UNIT |
|--|-----|-----|-----|-----|------|------|------|-----------------------------|--------------------------|
| SZEROKOŚĆ ZEWNĘTRZNA/ WIDTH (A)  | 85  | 110 | 130 | 160 | 180  | 210  | 250  | +/- 2                       | mm                       |
| GŁĘBOKOŚĆ DNA/DEPTH OF THE BOTTOM  | 50  | 65  | 70  | 80  | 90   | 110  | 130  | +/- 2                       | mm                       |
| WYSOKOŚĆ OPAKOWANIA/ HEIGHT (H)  | 145 | 185 | 225 | 270 | 290  | 310  | 335  | +/- 2                       | mm                       |
| SZEROKOŚĆ ZGRZEWÓW BOCZNYCH/WIDTH OF<br>SIDE SEAL (Z)*   | 6   | 6   | 6   | 6   | 6    | 6    | 7,5  | +/- 2                       | mm                       |
| ODLEGŁOŚĆ OD ŚRODKA STRUNY DO GÓRNEJ<br>KRAWĘDZI OPAKOWANIA/ DISTANCE FROM<br>„ZIPCENTER” TO THE TOP EDGE OF THE BAG (W) | 25  | 30  | 30  | 35  | 35   | 40   | 40   | +/- 2                       | mm                       |

**SCHEMAT/OUTLINE**

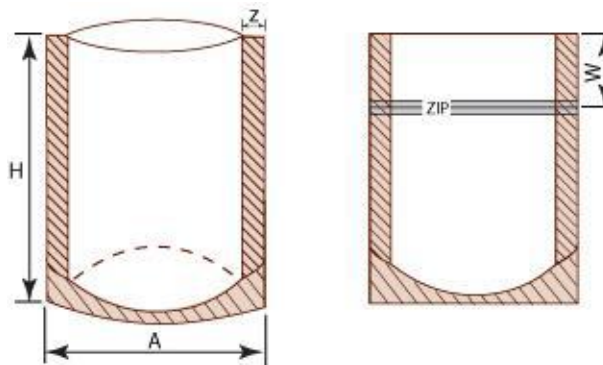

**DODATKOWE UWAGI/  
ADDITIONAL REMARKS**

\* każdy zgrzew rozpatrywany jest oddzielnie / Each seal is considered separately;

\*\* w związku z seryjną produkcją opakowań dopuszczalna ilość torebek nie spełniających wymagań zawartych w specyfikacji, może wynosić do 2% partii/ Due to a mass production, admissible amount of bags that don't meet specified requirements, may be up to 2% of delivery;

\*\*\* tolerancja gotowej torebki +/- 2mm dotyczy także warstw składanych opakowania (dno, wysokość)/Ready pouch tolerance +/-2mm also refers to the folded layers of pouch (bottom, height)

\*\*\*\* możliwe wystąpienie rozwarstwienia pomiędzy warstwami laminatu w okolicach struny, co wynika z niższych sił laminacji typowych dla danego materiału, nie jest uważane za wadę jakościową i nie podlega reklamacji/ possible occurrence of delamination between layers next to the zipper, resulting from lower strenght of lamination typical for particular materials is not considered as a quality defect, therefore, it is not a subject to a complaint



Packaging&Machines

**SPECYFIKACJA OPAKOWANIA/ BAG'S SPECIFICATION**

Wersja: IV

Data wydania: 14.10.2019

**TYP/TYPE: SASZETKA TYPU DOYPACK/ SACHET TYPE DOYPACK**

**MATERIAŁ/ MATERIAL: "NATURA AL" PAP40/AL8/PE...**

| NAZWA/NAME   | 100 | 250 | 500 | 750 | 1000 | TOLERANCJA/<br>TOLERANCE ** | JEDNOSTKA MIARY/ UNIT |
|--|-----|-----|-----|-----|------|-----------------------------|-----------------------|
| SZEROKOŚĆ ZEWNĘTRZNA/ WIDTH (A)  | 85  | 110 | 130 | 160 | 180  | +/- 2                       | mm                    |
| GŁĘBOKOŚĆ DNA/ DEPTH OF THE BOTTOM   | 50  | 65  | 70  | 80  | 90   | +/- 2                       | mm                    |
| WYSOKOŚĆ OPAKOWANIA/ HEIGHT (H)  | 145 | 185 | 225 | 270 | 290  | +/- 2                       | mm                    |
| SZEROKOŚĆ ZGRZEWÓW BOCZNYCH/WIDTH OF SIDE SEAL (Z)*  | 6   | 6   | 6   | 6   | 6    | +/- 2                       | mm                    |
| ODLEGŁOŚĆ OD ŚRODKA STRUNY DO GÓRNEJ KRAWĘDZI OPAKOWANIA/ DISTANCE FROM „ZIPCENTER” TO THE TOP EDGE OF THE BAG (W) | 25  | 30  | 30  | 35  | 35   | +/- 2                       | mm                    |

**SCHEMAT/OUTLINE**

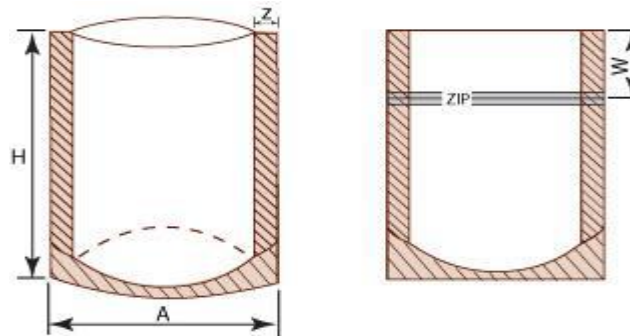

**DODATKOWE UWAGI/  
ADDITIONAL REMARKS**

- \* każdy zgrzew rozpatrywany jest oddzielnie / Each seal is considered separately ;
- \*\* w związku z seryjną produkcją opakowań dopuszczalna ilość torebek nie spełniających wymagań zawartych w specyfikacji, może wynosić do 2% partii / Due to a mass production, admissible amount of bags that don't meet specified requirements, may be up to 2% of delivery;
- \*\*\* tolerancja gotowej torebki +/- 2mm dotyczy także warstw składanych opakowania (dno, wysokość)/Ready pouch tolerance +/-2mm also refers to the folded layers of pouch (bottom, height);
- \*\*\*\* dopuszczalne są różnice w kolorystyce oraz prześwity, co wynika ze specyfiki użytego naturalnego surowca jakim jest papier/ The differences in colours and also clearances are acceptable, it is results of specifics of used raw material, which is paper.



Packaging&Machines

**SPECYFIKACJA OPAKOWANIA/ BAG'S SPECIFICATION**

Wersja: V

Data wydania: 14.10.2019

**TYP/TYPE: SASZETKA TYPU DOYPACK/ SACHET TYPE DOYPACK**

**MATERIAŁ/ MATERIAL: "NATURA MET" PAP40/OPPmet...**

| NAZWA/NAME   | 100 | 250 | 500 | 750 | 1000 | TOLERANCJA/<br>TOLERANCE ** | JEDNOSTKA<br>MIARY/ UNIT |
|--|-----|-----|-----|-----|------|-----------------------------|--------------------------|
| SZEROKOŚĆ ZEWNĘTRZNA/ WIDTH (A)  | 85  | 110 | 130 | 160 | 180  | +/- 2                       | mm                       |
| GŁĘBOKOŚĆ DNA/DEPTH OF THE BOTTOM  | 50  | 65  | 70  | 80  | 90   | +/- 2                       | mm                       |
| WYSOKOŚĆ OPAKOWANIA/ HEIGHT (H)  | 145 | 185 | 225 | 270 | 290  | +/- 2                       | mm                       |
| SZEROKOŚĆ ZGRZEWÓW BOCZNYCH/WIDTH OF SIDE SEAL (Z)*  | 6   | 6   | 6   | 6   | 6    | +/- 2                       | mm                       |
| ODLEGŁOŚĆ OD ŚRODKA STRUNY (AS) DO GÓRNEJ KRAWĘDZI OPAKOWANIA/ DISTANCE FROM „ZIPCENTER” (AS) TO THE TOP EDGE OF THE BAG (W) | 25  | 30  | 30  | 35  | 35   | +/- 2                       | mm                       |

**SCHEMAT/ OUTLINE**

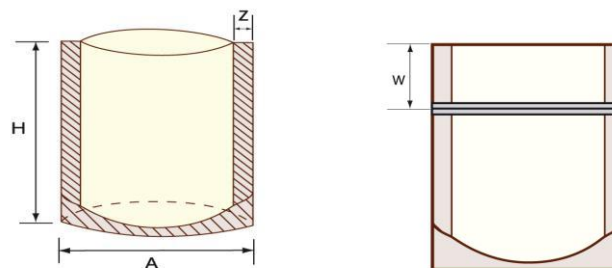

**DODATKOWE UWAGI/  
ADDITIONAL REMARKS**

\* każdy zgrzew rozpatrywany jest oddzielnie / Each seal is considered separately;  
\*\* w związku z seryjną produkcją opakowań dopuszczalna ilość torebek nie spełniających wymagań zawartych w specyfikacji, może wynosić do 2% partii / Due to a mass production, admissible amount of bags that don't meet specified requirements, may be up to 2% of delivery;  
\*\*\* tolerancja gotowej torebki +/- 2mm dotyczy także warstw składanych opakowania (dno, wysokość)/Ready pouch tolerance +/-2mm also refers to the folded layers of pouch (bottom, height)  
\*\*\*\* możliwe wystąpienie rozwarstwienia pomiędzy warstwami laminatu w okolicach struny, co wynika z niższych sił laminacji typowych dla danego materiału, nie jest uważane za wadę jakościową i nie podlega reklamacji/ possible occurrence of delamination between layers next to the zipper, resulting from lower strength of lamination typical for particular materials is not considered as a quality defect, therefore, it is not a subject to a complaint  
\*\*\*\*\* dopuszczalne są różnice w kolorystyce oraz prześwity, co wynika ze specyfiki użytego naturalnego surowca jakim jest papier/ The differences in colours and also clearances are acceptable, it is results of specifics of used raw material, which is paper.



Packaging&Machines

### SPECYFIKACJA OPAKOWANIA/ BAG'S SPECIFICATION

Wersja: IV

Data wydania: 14.10.2019

TYP/TYPE: SASZETKA TYPU DOYPACK/ SACHET TYPE DOYPACK

MATERIAŁ/ MATERIAL: "NATURA" PAP40/OPP...

| NAZWA/NAME   | 100 | 250 | 500 | 750 | 1000 | TOLERANCJA/<br>TOLERANCE ** | JEDNOSTKA MIARY/ UNIT |
|--|-----|-----|-----|-----|------|-----------------------------|-----------------------|
| SZEROKOŚĆ ZEWNĘTRZNA/WIDTH (A)   | 85  | 110 | 130 | 160 | 180  | +/- 2                       | mm                    |
| GŁĘBOKOŚĆ DNA/ DEPTH OF THE BOTTOM   | 50  | 65  | 70  | 80  | 90   | +/- 2                       | mm                    |
| WYSOKOŚĆ OPAKOWANIA/ HEIGHT (H)  | 145 | 185 | 225 | 270 | 290  | +/- 2                       | mm                    |
| SZEROKOŚĆ ZGRZEWÓW BOCZNYCH/WIDTH OF SIDE SEAL (Z)*  | 6   | 6   | 6   | 6   | 6    | +/- 2                       | mm                    |
| ODLEGŁOŚĆ OD ŚRODKA STRUNY (AS) DO GÓRNEJ KRAWĘDZI OPAKOWANIA/ DISTANCE FROM „ZIPCENTER” (AS) TO THE TOP EDGE OF THE BAG (W) | 25  | 30  | 30  | 35  | 35   | +/- 2                       | mm                    |

#### SCHEMAT/ OUTLINE

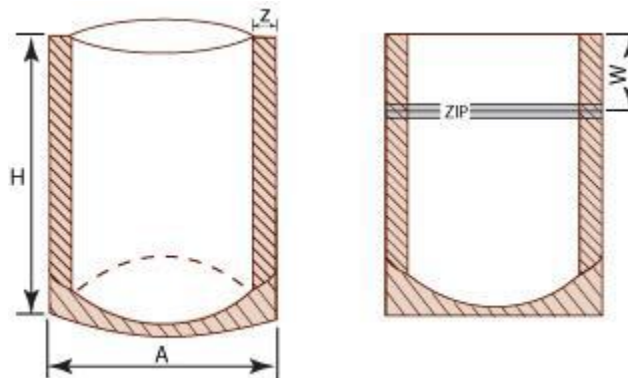

#### DODATKOWE UWAGI/ ADDITIONAL REMARKS

\* każdy zgrzew rozpatrywany jest oddzielnie / Each seal is considered separately;

\*\* w związku z seryjną produkcją opakowań dopuszczalna ilość torebek nie spełniających wymagań zawartych w specyfikacji, może wynosić do 2% partii/ Due to a mass production, admissible amount of bags that don't meet specified requirements, may be up to 2% of delivery

\*\*\* tolerancja gotowej torebki +/- 2mm dotyczy także warstw składanych opakowania (dno, wysokość)/Ready pouch tolerance +/-2mm also refers to the folded layers of pouch (bottom, height);

\*\*\*\* dopuszczalne są różnice w kolorystyce oraz prześwity, co wynika ze specyfiki użytego naturalnego surowca jakim jest papier/ The differences in colours and also clearances are acceptable, it is results of specifics of used raw material, which is paper.



Packaging&Machines

**SPECYFIKACJA OPAKOWANIA/BAG'S SPECIFICATION**

Wersja: III

Data wydania: 09.10.2017

**TYP/TYPE: SASZETKA TYPU DOYPACK/ SACHET TYPE DOYPACK**

**MATERIAŁ/ MATERIAL: "OPP40"**

| NAZWA/NAME  | 100 | 250 | 500 | 750 | 1000 | TOLERANCJA/<br>TOLERANCE ** | JEDNOSTKA MIARY/ UNIT |
|---|-----|-----|-----|-----|------|-----------------------------|-----------------------|
| SZEROKOŚĆ ZEWNĘTRZNA/ (A)   | 85  | 110 | 130 | 160 | 180  | +/- 2                       | mm                    |
| GLĘBOKOŚĆ DNA/DEPTH OF THE<br>BOTTOM  | 50  | 65  | 70  | 80  | 90   | +/- 2                       | mm                    |
| WYSOKOŚĆ OPAKOWANIA/ HEIGHT (H)   | 140 | 180 | 225 | 270 | 290  | +/- 2                       | mm                    |
| SZEROKOŚĆ ZGRZEWÓW BOCZNYCH/WIDTH<br>OF SIDE SEAL (Z)*  | 6   | 6   | 6   | 6   | 6    | +/- 2                       | mm                    |
| ODLEGŁOŚĆ OD ŚRODKA STRUNY (AS) DO GÓRNEJ<br>KRAWĘDZI OPAKOWANIA/ DISTANCE FROM<br>„ZIPCENTER” (AS) TO THE TOP EDGE OF THE<br>BAG (W) | 25  | 30  | 30  | 35  | 35   | +/- 2                       | mm                    |

**SCHEMAT/OUTLINE**

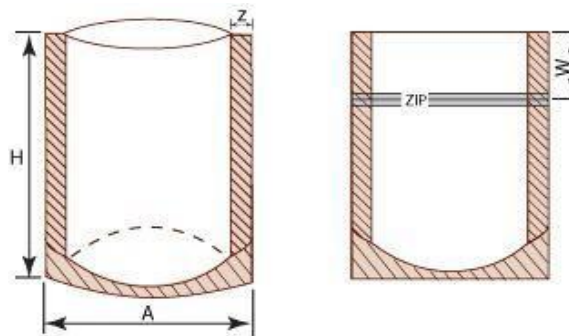

DODATKOWE UWAGI/  
ADDITIONAL REMARKS

\* każdy zgrzew rozpatrywany jest oddzielnie / Each seal is considered separately;

\*\* w związku z seryjną produkcją opakowań dopuszczalna ilość torebek nie spełniających wymagań zawartych w specyfikacji, może wynosić do 2% partii/ / Due to a mass production, admissible amount of bags that don't meet specified requirements, may be up to 2% of delivery

\*\*\* tolerancja gotowej torebki +/- 2mm dotyczy także warstw składanych opakowania (dno, wysokość)/Ready pouch tolerance +/-2mm also refers to the folded layers of pouch (bottom, height)





Packaging&Machines

**SPECYFIKACJA OPAKOWANIA/ BAG'S SPECIFICATION**

Wersja: III

Data wydania: 09.10.2017

**TYP/TYPE: SASZETKA TYPU DOYPACK/ SACHET TYPE DOYPACK**

**MATERIAŁ/ MATERIAL: "TECHNO" OPP20met/OPP...**

| NAZWA/NAME   | 100 | 250 | 500 | 750 | 1000 | TOLERANCJA/<br>TOLERANCE ** | JEDNOSTKA MIARY/ UNIT |
|--|-----|-----|-----|-----|------|-----------------------------|-----------------------|
| SZEROKOŚĆ ZEWNĘTRZNA/ WIDTH (A)  | 85  | 110 | 130 | 160 | 180  | +/- 2                       | mm                    |
| GŁĘBOKOŚĆ DNA/DEPTH OF THE BOTTOM  | 50  | 65  | 70  | 80  | 90   | +/- 2                       | mm                    |
| WYSOKOŚĆ OPAKOWANIA/ HEIGHT (H)  | 145 | 185 | 225 | 270 | 290  | +/- 2                       | mm                    |
| WYSOKOŚĆ OKIENKA /HIGH OF WINDOW (h)   | 65  | 95  | 135 | 170 | 190  | +/- 2                       | mm                    |
| SZEROKOŚĆ ZGRZEWÓW BOCZNYCH/WIDTH OF SIDE SEAL (Z)*  | 6   | 6   | 6   | 6   | 6    | +/- 2                       | mm                    |
| ODLEGŁOŚĆ OD OKIENKA DO GÓRNEK KRAWĘDZI (DISTANCE FROM WINDOW TO THE EDGE OF THE BAG (h1))                                   | 40  | 45  | 45  | 50  | 50   | +/- 2                       | mm                    |
| ODLEGŁOŚĆ OD ŚRODKA STRUNY (AS) DO GÓRNEJ KRAWĘDZI OPAKOWANIA/ DISTANCE FROM „ZIPCENTER” (AS) TO THE TOP EDGE OF THE BAG (W) | 25  | 30  | 30  | 35  | 35   | +/- 2                       | mm                    |

**SCHEMAT/OUTLINE**

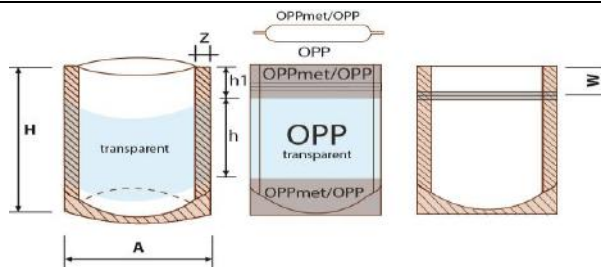

**DODATKOWE UWAGI/  
ADDITIONAL REMARKS**

\* każdy zgrzew rozpatrywany jest oddzielnie / Each seal is considered separately;  
 \*\* w związku z seryjną produkcją opakowań dopuszczalna ilość torebek nie spełniających wymagań zawartych w specyfikacji, może wynosić do 2% partii / Due to a mass production, admissible amount of bags that don't meet specified requirements, may be up to 2% of delivery;  
 \*\*\* tolerancja gotowej torebki +/- 2 mm dotyczy także warstw składanych opakowania (dno, wysokość)/Ready pouch tolerance +/- 2 mm also refers to the folded layers of pouch (bottom, height);  
 \*\*\*\* możliwe wystąpienie rozwarstwienia pomiędzy warstwami laminatu w okolicach struny, co wynika z niższych sił laminacji typowych dla danego materiału, nie jest uważane za wadę jakościową i nie podlega reklamacji/ possible occurrence of delamination between layers next to the zipper, resulting from lower strenght of lamination typical for particular materials is not considered as a quality defect, therefore, it is not a subject to a complaint



Packaging&Machines

**SPECYFIKACJA OPAKOWANIA/ BAG'S SPECIFICATION**

Wersja: IV

Data wydania: 14.10.2019

**TYP/TYPE: SASZETKA TYPU DOYPACK/ SACHET TYPE DOYPACK**

**MATERIAŁ/ MATERIAL: "TECHNO PLUS " PET12met/PET12/PE...**

| NAZWA/NAME   | 500 | 750 | 1000 | 2000 | 3000 | TOLERANCJA/<br>TOLERANCE ** | JEDNOSTKA<br>MIARY/ UNIT |
|--|-----|-----|------|------|------|-----------------------------|--------------------------|
| SZEROKOŚĆ ZEWNĘTRZNA/ WIDTH (A)  | 130 | 160 | 180  | 210  | 250  | +/- 2                       | mm                       |
| GŁĘBOKOŚĆ DNA/DEPTH OF THE BOTTOM  | 70  | 80  | 90   | 110  | 130  | +/- 2                       | mm                       |
| WYSOKOŚĆ OPAKOWANIA/ HEIGHT (H)  | 225 | 270 | 290  | 310  | 335  | +/- 2                       | mm                       |
| SZEROKOŚĆ ZGRZEWÓW BOCZNYCH/WIDTH OF SIDE SEAL (Z)*  | 6   | 6   | 6    | 6    | 7,5  | +/- 2                       | mm                       |
| WYSOKOŚĆ OKIENKA /HIGH OF WINDOW (h)   | 95  | 115 | 125  | 125  | 140  | +/- 2                       | mm                       |
| ODLEGŁOŚĆ OD OKIENKA DO GÓRNEJ KRAWĘDZI (DISTANCE FROM WINDOW TO THE EDGE OF THE BAG (h1))                         | 70  | 80  | 90   | 100  | 105  | +/- 2                       | mm                       |
| ODLEGŁOŚĆ OD ŚRODKA STRUNY DO GÓRNEJ KRAWĘDZI OPAKOWANIA/ DISTANCE FROM „ZIPCENTER” TO THE TOP EDGE OF THE BAG (W) | 30  | 35  | 35   | 40   | 40   | +/- 2                       | mm                       |

**SCHEMAT/OUTLINE**

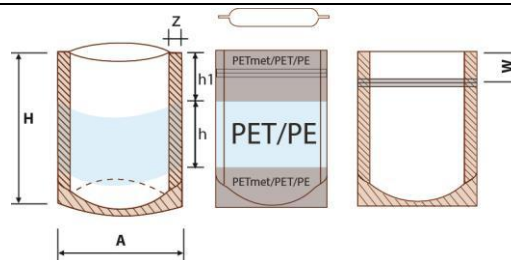

**DODATKOWE UWAGI/  
ADDITIONAL REMARKS**

\* każdy zgrzew rozpatrywany jest oddzielnie / Each seal is considered separately ;  
 \*\* w związku z seryjną produkcją opakowań dopuszczalna ilość torebek nie spełniających wymagań zawartych w specyfikacji, może wynosić do 2% partii/ Due to a mass production, admissible amount of bags that don't meet specified requirements, may be up to 2% of delivery  
 \*\*\* tolerancja gotowej torebki +/- 2mm dotyczy także warstw składanych opakowania (dno, wysokość)/Ready pouch tolerance +/-2mm also refers to the folded layers of pouch (bottom, height)



Packaging&Machines

**SPECYFIKACJA OPAKOWANIA/ BAG'S SPECIFICATION**

Wersja: III

Data wydania: 09.10.2017

**TYP/TYPE: SASZETKA TYPU DOYPACK/ SACHET TYPE DOYPACK**

**MATERIAŁ/ MATERIAL: "TRANSPARENT" PET12/PE...**

| NAZWA/ NAME   | 100 | 250 | 500 | 750 | 1000 | 2000 | 3000 | 5000 | 7000 | TOLERANCJA/<br>TOLERANCE ** | JEDNOSTKA<br>MIARY/UNIT |
|---|-----|-----|-----|-----|------|------|------|------|------|-----------------------------|-------------------------|
| SZEROKOŚĆ ZEWNĘTRZNA/ WIDTH (A)   | 85  | 110 | 130 | 160 | 180  | 210  | 250  | 300  | 300  | +/- 2                       | mm                      |
| GŁĘBOKOŚĆ DNA/DEPTH OF THE BOTTOM   | 50  | 65  | 70  | 80  | 90   | 110  | 130  | 160  | 160  | +/- 2                       | mm                      |
| WYSOKOŚĆ OPAKOWANIA/ HEIGHT (H)   | 145 | 185 | 225 | 270 | 290  | 310  | 335  | 370  | 440  | +/- 2                       | mm                      |
| SZEROKOŚĆ ZGRZEWÓW<br>BOCZNYCH/WIDTH OF SIDE SEAL (Z)*  | 6   | 6   | 6   | 6   | 6    | 6    | 7,5  | 7,5  | 7,5  | +/- 2                       | mm                      |
| ODLEGŁOŚĆ OD ŚRODKA STRUNY DO<br>GÓRNEJ KRAWĘDZI OPAKOWANIA/<br>DISTANCE FROM „ZIPCENTER” TO THE<br>TOP EDGE OF THE BAG (W) | 25  | 30  | 30  | 35  | 35   | 40   | 40   | 40   | 40   | +/- 2                       | mm                      |

**SCHEMAT/ OUTLINE**

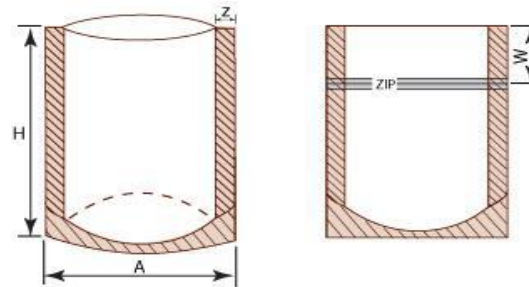

DODATKOWE UWAGI/  
ADDITIONAL REMARKS

\* każdy zgrzew rozpatrywany jest oddzielnie / Each seal is considered separately;

\*\* w związku z seryjną produkcją opakowań dopuszczalna ilość torebek nie spełniających wymagań zawartych w specyfikacji, może wynosić do 2% partii/ Due to a mass production, admissible amount of bags that don't meet specified requirements, may be up to 2% of delivery

\*\*\* tolerancja gotowej torebki +/- 2mm dotyczy także warstw składanych opakowania (dno, wysokość)/Ready pouch tolerance +/-2mm also refers to the folded layers of pouch (bottom, height)



Packaging&Machines

**SPECYFIKACJA OPAKOWANIA/ BAG'S SPECIFICATION**

Wersja: IV

Data wydania: 14.10.2019

**TYP/TYPE: SASZETKA TYPU DOYPACK/ SACHET TYPE DOYPACK**

**MATERIAŁ/ MATERIAL: "WINDOW" PAP40/OPP..**

| NAZWA/NAME  | 100 | 250 | 500 | 750 | 1000 | TOLERANCJA/<br>TOLERANCE ** | JEDNOSTKA MIARY/<br>UNIT |
|---|-----|-----|-----|-----|------|-----------------------------|--------------------------|
| SZEROKOŚĆ ZEWNĘTRZNA/ WIDTH (A)   | 85  | 110 | 130 | 160 | 180  | +/- 2                       | mm                       |
| GŁĘBOKOŚĆ DNA/DEPTH OF THE BOTTOM   | 50  | 65  | 70  | 80  | 90   | +/- 2                       | mm                       |
| WYSOKOŚĆ OPAKOWANIA/ HEIGHT (H)   | 145 | 185 | 225 | 270 | 290  | +/- 2                       | mm                       |
| WYSOKOŚĆ OKIENKA /HIGH OF WINDOW (h)  | 65  | 95  | 135 | 170 | 190  | +/- 2                       | mm                       |
| SZEROKOŚĆ ZGRZEWÓW BOCZNYCH/WIDTH OF SIDE SEAL (Z)*   | 6   | 6   | 6   | 6   | 6    | +/- 2                       | mm                       |
| ODLEGŁOŚĆ OD OKIENKA DO GÓRNEJ KRAWĘDZI (DISTANCE FROM WINDOW TO THE EDGE OF THE BAG (h1))                                  | 40  | 45  | 45  | 50  | 50   | +/- 2                       | mm                       |
| ODLEGŁOŚĆ OD ŚRODKA STRUNY(AS) DO GÓRNEJ KRAWĘDZI OPAKOWANIA/ DISTANCE FROM „ZIPCENTER” (AS) TO THE TOP EDGE OF THE BAG (W) | 25  | 30  | 30  | 35  | 35   | +/- 2                       | mm                       |

**SCHEMAT/OUTLINE**

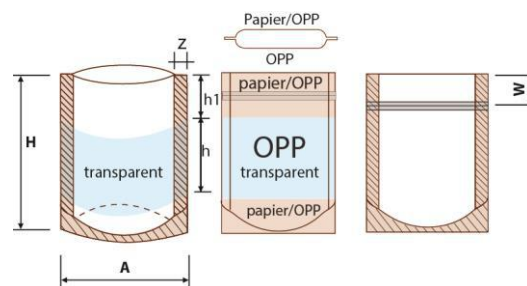

**DODATKOWE UWAGI/  
ADDITIONAL REMARKS**

\* każdy zgrzew rozpatrywany jest oddzielnie / Each seal is considered separately;  
 \*\* w związku z seryjną produkcją opakowań dopuszczalna ilość torebek nie spełniających wymagań zawartych w specyfikacji, może wynosić do 2% partii/ Due to a mass production, admissible amount of bags that don't meet specified requirements, may be up to 2% of delivery;  
 \*\*\* tolerancja gotowej torebki +/- 2mm dotyczy także warstw składanych opakowania (dno, wysokość)/Ready pouch tolerance +/-2mm also refers to the folded layers of pouch (bottom, height)  
 \*\*\*\* dopuszczalne są różnice w kolorystyce oraz prześwity, co wynika ze specyfiki użytego naturalnego surowca jakim jest papier/ The differences in colours and also clearances are acceptable, it is results of specifics of used raw material, which is paper.



Packaging&Machines

**SPECYFIKACJA OPAKOWANIA/ BAG'S SPECIFICATION**

Wersja: V

Data wydania: 14.10.2019

**TYP/TYPE: SASZETKA TYPU DOYPACK/ SACHET TYPE DOYPACK**

**MATERIAŁ/ MATERIAL: "WINDOW PLUS " PAP40/PET12/PE...**

| NAZWA/NAME   | 250  | 500 | 750 | 1000 | 2000 | 3000 | TOLERANCJA/<br>TOLERANCE ** | JEDNOSTKA<br>MIARY/ UNIT |
|--|------|-----|-----|------|------|------|-----------------------------|--------------------------|
| SZEROKOŚĆ ZEWNĘTRZNA/ WIDTH (A)  | 110  | 130 | 160 | 180  | 210  | 250  | +/- 2                       | mm                       |
| GŁĘBOKOŚĆ DNA/DEPTH OF THE BOTTOM  | 65   | 70  | 80  | 90   | 110  | 130  | +/- 2                       | mm                       |
| WYSOKOŚĆ OPAKOWANIA/ HEIGHT (H)  | 185  | 225 | 270 | 290  | 310  | 335  | +/- 2                       | mm                       |
| SZEROKOŚĆ ZGRZEWÓW BOCZNYCH/WIDTH OF SIDE SEAL (Z)*  | 6    | 6   | 6   | 6    | 6    | 7,5  | +/- 2                       | mm                       |
| WYSOKOŚĆ OKIENKA /HIGH OF WINDOW (h)   | 77,5 | 95  | 115 | 125  | 125  | 140  | +/- 2                       | mm                       |
| ODLEGŁOŚĆ OD OKIENKA DO GÓRNEJ KRAWĘDZI (DISTANCE FROM WINDOW TO THE EDGE OF THE BAG (h1))                         | 60   | 70  | 80  | 90   | 100  | 105  | +/- 2                       | mm                       |
| ODLEGŁOŚĆ OD ŚRODKA STRUNY DO GÓRNEJ KRAWĘDZI OPAKOWANIA/ DISTANCE FROM „ZIPCENTER” TO THE TOP EDGE OF THE BAG (W) | 30   | 30  | 35  | 35   | 40   | 40   | +/- 2                       | mm                       |

**SCHEMAT/OUTLINE**

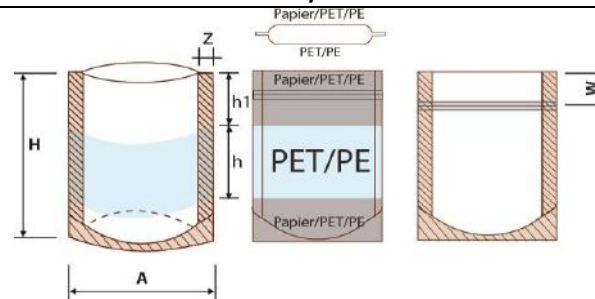

**DODATKOWE UWAGI/  
ADDITIONAL REMARKS**

\* każdy zgrzew rozpatrywany jest oddzielnie/ Each seal is considered separately;  
 \*\* w związku z seryjną produkcją opakowań dopuszczalna ilość torebek nie spełniających wymagań zawartych w specyfikacji, może wynosić do 2% partii / Due to a mass production, admissible amount of bags that don't meet specified requirements, may be up to 2% of delivery  
 \*\*\* tolerancja gotowej torebki +/- 2mm dotyczy także warstw składanych opakowania (dno, wysokość)/Ready pouch tolerance +/-2mm also refers to the folded layers of pouch (bottom, height);  
 \*\*\*\* dopuszczalne są różnice w kolorystyce oraz prześwity, co wynika ze specyfiki użytego naturalnego surowca jakim jest papier/ The differences in colours and also clearances are acceptable, it is results of specifics of used raw material, which is paper.



Packaging&Machines

**SPECYFIKACJA OPAKOWANIA/ BAG'S SPECIFICATION**

Wersja: III

Data wydania: 09.10.2017

**TYP/TYPE: SASZETKA TYPU DOYPACK Z KORKIEM O ŚREDNICY 22 mm Z ZAOKRAGLONYMI ROGAMI I RĄCZKĄ / SACHET  
TYPE DOYPACK WITH SPOUT OF DIAMETER 22 mm WITH ROUNDED CORNERS AND HANDLE**

**MATERIAŁ/ MATERIAL: "TRANSPARENT PET12/PE...; "ALUMINIUM" PET12/AL8/PE...**

| NAZWA/NAME   | 1000 | 2000 | 3000 | 7000 | TOLERANCJA/<br>TOLERANCE ** | JEDNOSTKA MIARY/ UNIT |
|--|------|------|------|------|-----------------------------|-----------------------|
| SZEROKOŚĆ / WIDTH (A)                                      | 180  | 210  | 250  | 300  | +/- 2                       | mm                    |
| GŁĘBOKOŚĆ DNA/DEPTH OF THE BOTTOM                          | 90   | 110  | 130  | 160  | +/- 2                       | mm                    |
| WYSOKOŚĆ / HEIGHT (H)                                      | 290  | 310  | 335  | 440  | +/- 2                       | mm                    |
| SZEROKOŚĆ ZGRZEWÓW<br>BOCZNYCH/ WIDTH OF SIDE SEAL<br>(Z)* | 7    | 7    | 7    | 7    | +/- 2                       | mm                    |
| (Y)  |      |      |      | 160  | +/- 2                       | mm                    |
| (X)  |      |      |      | 70   | +/- 2                       | mm                    |

**SCHEMAT/OUTLINE**

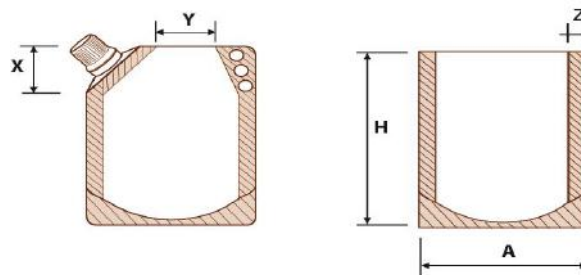

DODATKOWE UWAGI/  
ADDITIONAL REMARKS

\* każdy zgrzew rozpatrywany jest oddzielnie / Each seal is considered separately;  
 \*\* w związku z seryjną produkcją opakowań dopuszczalna ilość torebek nie spełniających wymagań zawartych w specyfikacji, może wynosić do 2% partii/ Due to a mass production, admissible amount of bags that don't meet specified requirements, may be up to 2% of delivery  
 \*\*\* tolerancja gotowej torebki +/- 2mm dotyczy także warstw składanych opakowania (dno, wysokość)/Ready pouch tolerance +/-2mm also refers to the folded layers of pouch (bottom, height)



Packaging&Machines

**SPECYFIKACJA OPAKOWANIA/ BAGS SPECIFICATION**

Wersja: III

Data wydania: 09.10.2017

**TYP/TYPE: SASZETKA TYPU DOYPACK Z KORKIEM O ŚREDNICY 9,5 mm/ SACHET TYPE DOYPACK WITH SPOUT OF DIAMETER 9,5 mm**

**MATERIAŁ/ MATERIAL: "TRANSPARENT PET12/PE...; "ALUMINIUM" PET12/AL8/PE...**

| NAZWA/NAME  | 250 | 500 | 750 | TOLERANCJA/<br>TOLERANCE ** | JEDNOSTKA<br>MIARY/ UNIT |
|---|-----|-----|-----|-----------------------------|--------------------------|
| SZEROKOŚĆ / WIDTH (A)                                   | 110 | 130 | 160 | +/- 2                       | mm                       |
| GŁĘBOKOŚĆ DNA/DEPTH OF THE BOTTOM                       | 65  | 70  | 80  | +/- 2                       | mm                       |
| WYSOKOŚĆ / HEIGHT (H)                                   | 185 | 225 | 270 | +/- 2                       | mm                       |
| SZEROKOŚĆ ZGRZEWÓW BOCZNYCH/<br>WIDTH OF SIDE SEAL (Z)* | 6   | 6   | 6   | +/- 2                       | mm                       |
| (Y)   | 53  | 73  | 103 | +/- 2                       | mm                       |
| (X)   | 37  | 37  | 37  | +/- 2                       | mm                       |

**SCHEMAT/ OUTLINE**

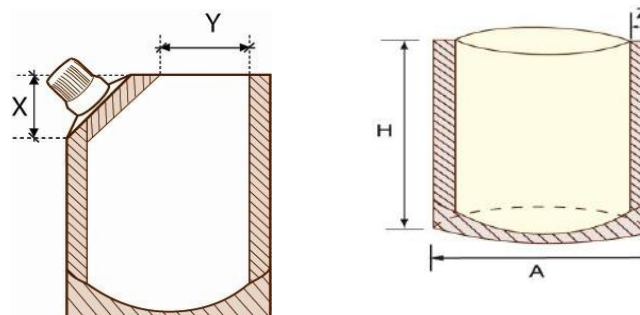

DODATKOWE UWAGI/  
ADDITIONAL REMARKS

\* każdy zgrzew rozpatrywany jest oddzielnie / Each seal is considered separately;

\*\* w związku z seryjną produkcją opakowań dopuszczalna ilość torebek nie spełniających wymagań zawartych w specyfikacji, może wynosić do 2% partii/ / Due to a mass production, admissible amount of bags that don't meet specified requirements, may be up to 2% of delivery;

\*\*\* tolerancja gotowej torebki +/- 2mm dotyczy także warstw składanych opakowania (dno, wysokość)/Ready pouch tolerance +/-2mm also refers to the folded layers of pouch (bottom, height)



Packaging&amp;Machines

## SPECYFIKACJA OPAKOWANIA/ BAG'S SPECIFICATION

Wersja: V

Data wydania: 16.12.2020

TYP/TYPE: SASZETKA TYPU DOYPACK/ SACHET TYPE DOYPACK

MATERIAŁ/ MATERIAL: "WINDOW OVAL" PAP40/PET12/PE...

| NAZWA/NAME  | 250 | 500 | 750 | 1000  | 2000 | TOLERANCJA/<br>TOLERANCE ** | JEDNOSTKA<br>MIARY/ UNIT |
|---|-----|-----|-----|-------|------|-----------------------------|--------------------------|
| SZEROKOŚĆ ZEWNĘTRZNA/ WIDTH (A)   | 110 | 130 | 160 | 180   | 210  | +/- 3                       | mm                       |
| GŁĘBOKOŚĆ DNA/DEPTH OF THE BOTTOM   | 65  | 70  | 80  | 90    | 110  | +/- 3                       | mm                       |
| WYSOKOŚĆ OPAKOWANIA/ HEIGHT (H)   | 185 | 225 | 270 | 290   | 310  | +/- 3                       | mm                       |
| WYSOKOŚĆ OKIENKA/ HIGH OF WINDOW (h)  | 32  | 36  | 40  | 50,5  | 60   | +/- 2                       | mm                       |
| SZEROKOŚĆ OKIENKA / WIDTH OF WINDOW (a)   | 68  | 76  | 85  | 108   | 130  | +/- 2                       | mm                       |
| ODLEGŁOŚĆ OD OKIENKA DO GÓRNEJ KRAWĘDZI (DISTANCE FROM WINDOW TO TOP EDGE (h1))   | 116 | 149 | 185 | 174,5 | 185  | +/- 3                       | mm                       |
| ODLEGŁOŚĆ OD OKIENKA DO DOLNEJ KRAWĘDZI (DISTANCE FROM WINDOW TO THE EDGE OF THE BAG (h2))                                  | 37  | 40  | 45  | 65    | 65   | +/- 3                       | mm                       |
| SZEROKOŚĆ ZGRZEWÓW BOCZNYCH/ WIDTH OF SIDE SEAL (Z)*  | 7   | 7   | 7   | 7     | 7    | +/- 2                       | mm                       |
| ODLEGŁOŚĆ OD ŚRODKA STRUNY(AS) DO GÓRNEJ KRAWĘDZI OPAKOWANIA/ DISTANCE FROM „ZIPCENTER” (AS) TO THE TOP EDGE OF THE BAG (W) | 30  | 30  | 35  | 35    | 35   | +/- 3                       | mm                       |

## SCHEMAT/OUTLINE

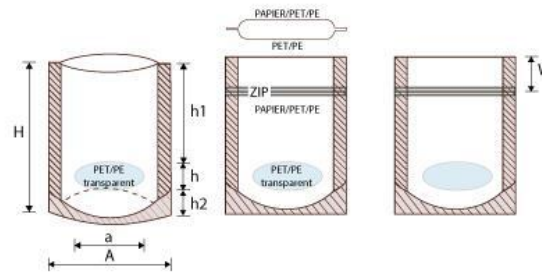
DODATKOWE UWAGI/  
ADDITIONAL REMARKS

\* każdy zgrzew rozpatrywany jest oddzielnie / Each seal is considered separately;

\*\* w związku z seryjną produkcją opakowań dopuszczalna ilość torebek nie spełniających wymagań zawartych w specyfikacji, może wynosić do 2% partii/ Due to a mass production, admissible amount of bags that don't meet specified requirements, may be up to 2% of delivery;

\*\*\* tolerancja gotowej torebki +/- 2mm dotyczy także warstw składanych opakowania (dno, wysokość)/Ready pouch tolerance +/-2mm also refers to the folded layers of pouch (bottom, height)

\*\*\*\* dopuszczalne są różnice w kolorystyce oraz prześwity, co wynika ze specyfiki użytego naturalnego surowca jakim jest papier/ The differences in colours and also clearances are acceptable, it is results of specifics of used raw material, which is paper.