



Packaging&Machines

SPECYFIKACJA OPAKOWANIA / / BAG'S SPECIFICATION

Wersja: III

Data wydania: 25.10.2019

TYP/TYPE: TOREBKA – FAŁDA BOCZNA/ STANDARD POUCHES WITH SIDE FOLD

MATERIAŁ/ MATERIAL: "BIO METALIZA"

NAZWA/NAME	100	250	500	1000	TOLERANCJA/ TOLERANCE*	JEDNOSTKA MIARY/UNIT
SZEROKOŚĆ ZEWNĘTRZNA/ WIDTH (A)	80	80	100	135	+/- 2	mm
GŁĘBOKOŚĆ/ DEPTH (G)	35	45	55	70	+/- 2	mm
WYSOKOŚĆ OPAKOWANIA/ HEIGHT(H)	210	280	330	360	+/- 2	mm
SZEROKOŚĆ ZGRZEWU DOLNEGO / WIDTH OF BOTTOM SEAL (Zd)	8	8	8	8	+/- 2	mm
SZEROKOŚĆ ZGRZEWU TYLNEGO / WIDTH OF BACK SEAL (Zt)	8	8	8	8	+/- 2	mm

SCHEMAT/OUTLINE

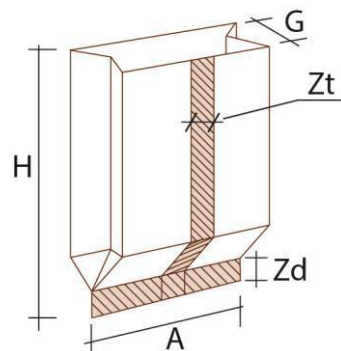

DODATKOWE UWAGI/
ADDITIONAL REMARKS

* w związku z seryjną produkcją opakowań dopuszczalna ilość torebek nie spełniających wymagań zawartych w specyfikacji, może wynosić do 2% partii / Due to a mass production, admissible amount of bags that don't meet specified requirements, may be up to 2% of delivery;
** tolerancja gotowej torebki +/- 2mm dotyczy także warstw składanych opakowania (dno, wysokość)/Ready pouch tolerance +/-2mm also refers to the folded layers of pouch (bottom, height)

	SPECYFIKACJA OPAKOWANIA// BAG'S SPECIFICATION				Wersja: III	
					Data wydania: 25.10.2019	
	TYP/TYPE: TOREBKA – FAŁDA BOCZNA/ STANDARD POUCHES WITH SIDE FOLD					
MATERIAŁ/ MATERIAL: "BIO NATURA MET"						

NAZWA/NAME	100	250	500	1000	TOLERANCJA/ TOLERANCE*	JEDNOSTKA MIARY/UNIT
SZEROKOŚĆ ZEWNĘTRZNA/ WIDTH (A)	80	80	100	135	+/- 2	mm
GŁĘBOKOŚĆ/ DEPTH (G)	35	45	55	70	+/- 2	mm
WYSOKOŚĆ OPAKOWANIA/ HEIGHT(H)	210	280	330	360	+/- 2	mm
SZEROKOŚĆ ZGRZEWU DOLNEGO / WIDTH OF BOTTOM SEAL (Zd)	8	8	8	8	+/- 2	mm
SZEROKOŚĆ ZGRZEWU TYLNEGO / WIDTH OF BACK SEAL (Zt)	8	8	8	8	+/- 2	mm
Odległość od środka wentyla do górnej krawędzi opakowania (wentyl wklejany na środku szerokości A)/Distance from valve to the top edge of the bag (The valve is stucked in the middle of the width A) W	-	-	110	120	+/- 2	mm

SCHEMAT/OUTLINE

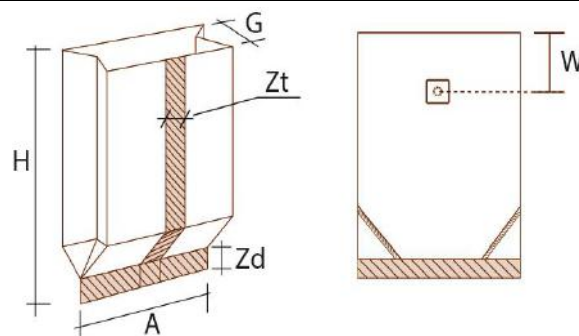

**DODATKOWE UWAGI/
ADDITIONAL REMARKS**

* w związku z seryjną produkcją opakowań dopuszczalna ilość torebek nie spełniających wymagań zawartych w specyfikacji, może wynosić do 2% partii/ / Due to a mass production, admissible amount of bags that don't meet specified requirements, may be up to 2% of delivery;
 ** tolerancja gotowej torebki +/- 2mm dotyczy także warstw składanych opakowania (dno, wysokość)/Ready pouch tolerance +/-2mm also refers to the folded layers of pouch (bottom, height);
 *** dopuszczalne są różnice w kolorystyce oraz prześwity, co wynika ze specyfiki użytego naturalnego surowca jakim jest papier/ The differences in colours and also clearances are acceptable, it is results of specifics of used raw material, which is paper.



Packaging&Machines

SPECYFIKACJA OPAKOWANIA// BAG'S SPECIFICATION

Wersja: III

Data wydania: 25.10.2019

TYP/TYPE: TOREBKA – FAŁDA BOCZNA/ STANDARD POUCHES WITH SIDE FOLD

MATERIAŁ/ MATERIAL: "BIO NATURA"

NAZWA/NAME	100	250	500	1000	TOLERANCJA/ TOLERANCE*	JEDNOSTKA MIARY/UNIT
SZEROKOŚĆ ZEWNĘTRZNA/ WIDTH (A)	80	80	100	135	+/- 2	mm
GŁĘBOKOŚĆ/ DEPTH (G)	35	45	55	70	+/- 2	mm
WYSOKOŚĆ OPAKOWANIA/ HEIGHT(H)	210	280	330	360	+/- 2	mm
SZEROKOŚĆ ZGRZEWU DOLNEGO / WIDTH OF BOTTOM SEAL (Zd)	8	8	8	8	+/- 2	mm
SZEROKOŚĆ ZGRZEWU TYLNEGO / WIDTH OF BACK SEAL (Zt)	8	8	8	8	+/- 2	mm

SCHEMAT/OUTLINE

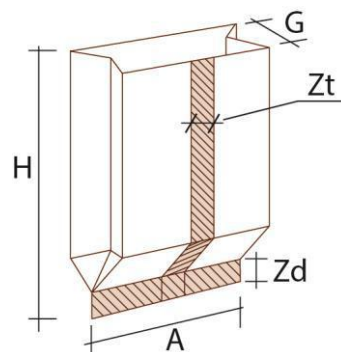

DODATKOWE UWAGI/
ADDITIONAL REMARKS

* w związku z seryjną produkcją opakowań dopuszczalna ilość torebek nie spełniających wymagań zawartych w specyfikacji, może wynosić do 2% partii/ / Due to a mass production, admissible amount of bags that don't meet specified requirements, may be up to 2% of delivery;

** tolerancja gotowej torebki +/- 2mm dotyczy także warstw składanych opakowania (dno, wysokość)/Ready pouch tolerance +/-2mm also refers to the folded layers of pouch (bottom, height)

*** dopuszczalne są różnice w kolorystyce oraz prześwity, co wynika ze specyfiki użytego naturalnego surowca jakim jest papier/ The differences in colours and also clearances are acceptable, it is results of specifics of used raw material, which is paper.



Packaging&Machines

SPECYFIKACJA OPAKOWANIA // BAG'S SPECIFICATION

Wersja: III

Data wydania: 25.10.2019

TYP/TYPE: TOREBKA – FAŁDA BOCZNA/ STANDARD POUCHES WITH SIDE FOLD

MATERIAŁ/ MATERIAL: "BIO TRANSPARENT"

NAZWA/NAME	100	250	500	1000	TOLERANCJA/ TOLERANCE*	JEDNOSTKA MIARY/UNIT
SZEROKOŚĆ ZEWNĘTRZNA/ WIDTH (A)	80	80	100	135	+/- 2	mm
GŁĘBOKOŚĆ/ DEPTH (G)	35	45	55	70	+/- 2	mm
WYSOKOŚĆ OPAKOWANIA/ HEIGHT(H)	210	280	330	360	+/- 2	mm
SZEROKOŚĆ ZGRZEWU DOLNEGO / WIDTH OF BOTTOM SEAL (Zd)	8	8	8	8	+/- 2	mm
SZEROKOŚĆ ZGRZEWU TYLNEGO / WIDTH OF BACK SEAL (Zt)	8	8	8	8	+/- 2	mm

SCHEMAT/OUTLINE

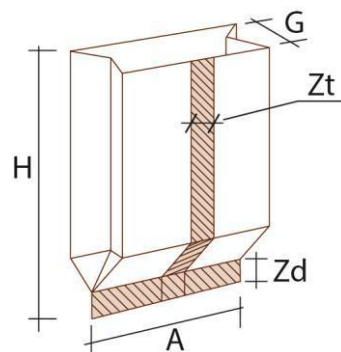

DODATKOWE UWAGI/
ADDITIONAL REMARKS

* w związku z seryjną produkcją opakowań dopuszczalna ilość torebek nie spełniających wymagań zawartych w specyfikacji, może wynosić do 2% partii / Due to a mass production, admissible amount of bags that don't meet specified requirements, may be up to 2% of delivery;
** tolerancja gotowej torebki +/- 2mm dotyczy także warstw składanych opakowania (dno, wysokość)/Ready pouch tolerance +/- 2mm also refers to the folded layers of pouch (bottom, height)



Packaging&Machines

SPECYFIKACJA OPAKOWANIA/ / BAG'S SPECIFICATION

Wersja: III

Data wydania: 25.10.2019

TYP/TYPE: TOREBKA – FAŁDA BOCZNA/ STANDARD POUCHES WITH SIDE FOLD

MATERIAŁ/ MATERIAL: "BIO WINDOW"

NAZWA/NAME	100	250	500	1000	TOLERANCJA/ TOLERANCE*	JEDNOSTKA MIARY/UNIT
SZEROKOŚĆ ZEWNĘTRZNA/ WIDTH (A)	80	80	100	135	+/- 2	mm
GŁĘBOKOŚĆ/ DEPTH (G)	35	45	55	70	+/- 2	mm
WYSOKOŚĆ OPAKOWANIA/ HEIGHT(H)	210	280	330	360	+/- 2	mm
SZEROKOŚĆ OKIENKA/ WIDTH OF WINDOW	45	45	60	95	+/- 2	mm
SZEROKOŚĆ ZGRZEWU DOLNEGO / WIDTH OF BOTTOM SEAL (Zd)	8	8	8	8	+/- 2	mm
SZEROKOŚĆ ZGRZEWU TYLNEGO / WIDTH OF BACK SEAL (Zt)	8	8	8	8	+/- 2	mm

SCHEMAT/OUTLINE

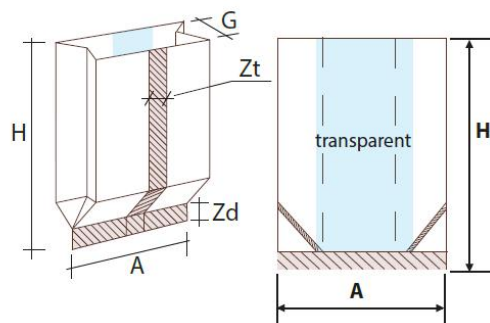

DODATKOWE UWAGI/ ADDITIONAL REMARKS

* w związku z seryjną produkcją opakowań dopuszczalna ilość torebek nie spełniających wymagań zawartych w specyfikacji, może wynosić do 2% partii/ / Due to a mass production, admissible amount of bags that don't meet specified requirements, may be up to 2% of delivery;

** tolerancja gotowej torebki +/- 2mm dotyczy także warstw składanych opakowania (dno, wysokość)/Ready pouch tolerance +/-2mm also refers to the folded layers of pouch (bottom, height)

*** dopuszczalne są różnice w kolorystyce oraz prześwity, co wynika ze specyfiki użytego naturalnego surowca jakim jest papier/ The differences in colours and also clearances are acceptable, it is results of specifics of used raw material, which is paper.



Packaging&Machines

SPECYFIKACJA OPAKOWANIA // BAG'S SPECIFICATION

Wersja: III

Data wydania: 25.10.2019

TYP/TYPE: TOREBKA – FAŁDA BOCZNA/ STANDARD POUCHES WITH SIDE FOLD

MATERIAŁ/ MATERIAL: "BIO"

NAZWA/NAME	100	250	500	1000	TOLERANCJA/ TOLERANCE*	JEDNOSTKA MIARY/UNIT
SZEROKOŚĆ ZEWNĘTRZNA/ WIDTH (A)	80	80	100	135	+/- 2	mm
GŁĘBOKOŚĆ/ DEPTH (G)	35	45	55	70	+/- 2	mm
WYSOKOŚĆ OPAKOWANIA/ HEIGHT(H)	210	280	330	360	+/- 2	mm
SZEROKOŚĆ ZGRZEWU DOLNEGO / WIDTH OF BOTTOM SEAL (Zd)	8	8	8	8	+/- 2	mm
SZEROKOŚĆ ZGRZEWU TYLNEGO / WIDTH OF BACK SEAL (Zt)	8	8	8	8	+/- 2	mm

SCHEMAT/OUTLINE

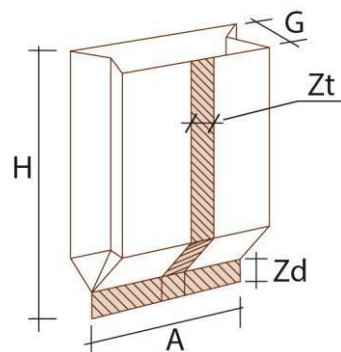

DODATKOWE UWAGI/
ADDITIONAL REMARKS

* w związku z seryjną produkcją opakowań dopuszczalna ilość torebek nie spełniających wymagań zawartych w specyfikacji, może wynosić do 2% partii / Due to a mass production, admissible amount of bags that don't meet specified requirements, may be up to 2% of delivery;

** tolerancja gotowej torebki +/- 2mm dotyczy także warstw składanych opakowania (dno, wysokość)/Ready pouch tolerance +/-2mm also refers to the folded layers of pouch (bottom, height)

*** dopuszczalne są różnice w kolorystyce oraz prześwity, co wynika ze specyfiki użytego naturalnego surowca jakim jest papier/ The differences in colours and also clearances are acceptable, it is results of specifics of used raw material, which is paper.



Packaging&Machines

SPECYFIKACJA OPAKOWANIA / / BAG'S SPECIFICATION

Wersja: III

Data wydania: 25.10.2019

TYP/TYPE: TOREBKA – FAŁDA BOCZNA/ STANDARD POUCHES WITH SIDE FOLD

MATERIAŁ/ MATERIAL: "BIO LIGHT"

NAZWA/NAME	100	250	500	1000	TOLERANCJA/ TOLERANCE*	JEDNOSTKA MIARY/UNIT
SZEROKOŚĆ ZEWNĘTRZNA/ WIDTH (A)	80	80	100	135	+/- 2	mm
GŁĘBOKOŚĆ/ DEPTH (G)	35	45	55	70	+/- 2	mm
WYSOKOŚĆ OPAKOWANIA/ HEIGHT(H)	210	280	330	360	+/- 2	mm
SZEROKOŚĆ ZGRZEWU DOLNEGO / WIDTH OF BOTTOM SEAL (Zd)	8	8	8	8	+/- 2	mm
SZEROKOŚĆ ZGRZEWU TYLNEGO / WIDTH OF BACK SEAL (Zt)	8	8	8	8	+/- 2	mm

SCHEMAT/OUTLINE

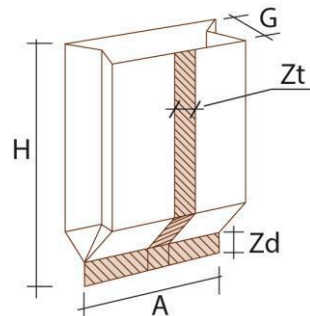

DODATKOWE UWAGI/
ADDITIONAL REMARKS

* w związku z seryjną produkcją opakowań dopuszczalna ilość torebek nie spełniających wymagań zawartych w specyfikacji, może wynosić do 2% partii/ / Due to a mass production, admissible amount of bags that don't meet specified requirements, may be up to 2% of delivery;
** tolerancja gotowej torebki +/- 2mm dotyczy także warstw składanych opakowania (dno, wysokość)/Ready pouch tolerance +/- 2mm also refers to the folded layers of pouch (bottom, height)