





Packaging&Machines

**SPECYFIKACJA OPAKOWANIA/BAG'S SPECIFICATION**

Wersja: II

Data wydania: 09.10.2017

**TYP/TYPE: SASZETKA TYPU DOYPACK/SACHET TYPE DOYPACK**

**MATERIAŁ/ MATERIAL: "BIO METALIZA"**

| NAZWA/NAME   | 250 | 500 | 750 | TOLERANCJA/ TOLERANCE ** | JEDNOSTKA MIARY/ UNIT |
|--|-----|-----|-----|--------------------------|-----------------------|
| SZEROKOŚĆ ZEWNĘTRZNA/ WIDTH (A)  | 110 | 130 | 160 | +/- 2                    | mm                    |
| GŁĘBOKOŚĆ DNA/DEPTH OF THE BOTTOM  | 65  | 70  | 80  | +/- 2                    | mm                    |
| WYSOKOŚĆ OPAKOWANIA/ HEIGHT (H)  | 185 | 225 | 270 | +/- 2                    | mm                    |
| SZEROKOŚĆ ZGRZEWÓW BOCZNYCH/WIDTH OF SIDE SEAL (Z)*  | 6   | 6   | 6   | +/- 2                    | mm                    |
| ODLEGŁOŚĆ OD ŚRODKA STRUNY (AS) DO GÓRNEJ KRAWĘDZI OPAKOWANIA/ DISTANCE FROM „ZIPCENTER” (AS) TO THE TOP EDGE OF THE BAG (W) | 30  | 30  | 35  | +/- 2                    | mm                    |

**SCHEMAT/OUTLINE**

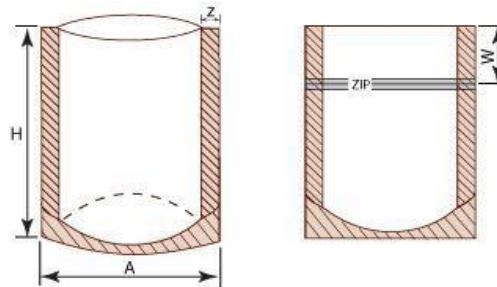

DODATKOWE UWAGI/  
ADDITIONAL REMARKS

\* każdy zgrzew rozpatrywany jest oddzielnie / Each seal is considered separately;

\*\* w związku z seryjną produkcją opakowań dopuszczalna ilość torebek nie spełniających wymagań zawartych w specyfikacji, może wynosić do 2% partii / Due to a mass production, admissible amount of bags that don't meet specified requirements, may be up to 2% of delivery;

\*\*\* tolerancja gotowej torebki +/- 2mm dotyczy także warstw składanych opakowania (dno, wysokość)/Ready pouch tolerance +/-2mm also refers to the folded layers of pouch (bottom, height)



Packaging&Machines

**SPECYFIKACJA OPAKOWANIA/ BAG'S SPECIFICATION**

Wersja: III

Data wydania: 14.10.2019

**TYP/TYPE: SASZETKA TYPU DOYPACK/ SACHET TYPE DOYPACK**

**MATERIAŁ/ MATERIAL: "BIO NATURA MET"**

| NAZWA/NAME   | 250 | 500 | 750 | 1000 | 2000 | TOLERANCJA/<br>TOLERANCE ** | JEDNOSTKA MIARY/<br>UNIT |
|--|-----|-----|-----|------|------|-----------------------------|--------------------------|
| SZEROKOŚĆ ZEWNĘTRZNA/ WIDTH (A)  | 110 | 130 | 160 | 180  | 210  | +/- 2                       | mm                       |
| GŁĘBOKOŚĆ DNA/DEPTH OF THE BOTTOM  | 65  | 70  | 80  | 90   | 110  | +/- 2                       | mm                       |
| WYSOKOŚĆ OPAKOWANIA/ HEIGHT (H)  | 185 | 225 | 270 | 290  | 310  | +/- 2                       | mm                       |
| SZEROKOŚĆ ZGRZEWÓW BOCZNYCH/WIDTH OF SIDE SEAL (Z)*  | 6   | 6   | 6   | 6    | 6    | +/- 2                       | mm                       |
| ODLEGŁOŚĆ OD ŚRODKA STRUNY DO GÓRNEJ KRAWĘDZI OPAKOWANIA/ DISTANCE FROM „ZIPCENTER” TO THE TOP EDGE OF THE BAG (W) | 30  | 30  | 35  | 35   | 40   | +/- 2                       | mm                       |

**SCHEMAT/OUTLINE**

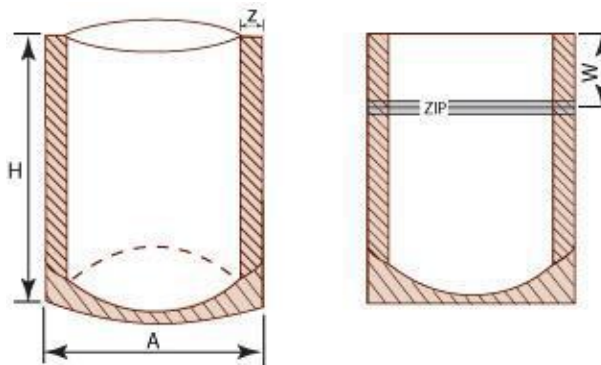

**DODATKOWE UWAGI/  
ADDITIONAL REMARKS**

\* każdy zgrzew rozpatrywany jest oddzielnie / Each seal is considered separately;  
\*\* w związku z seryjną produkcją opakowań dopuszczalna ilość torebek nie spełniających wymagań zawartych w specyfikacji, może wynosić do 2% partii/ Due to a mass production, admissible amount of bags that don't meet specified requirements, may be up to 2% of delivery;  
\*\*\* tolerancja gotowej torebki +/- 2mm dotyczy także warstw składanych opakowania (dno, wysokość)/Ready pouch tolerance +/-2mm also refers to the folded layers of pouch (bottom, height);  
\*\*\*\* dopuszczalne są różnice w kolorystyce oraz prześwity, co wynika ze specyfiki użytego naturalnego surowca jakim jest papier/ The differences in colours and also clearances are acceptable, it is results of specifics of used raw material, which is paper.



Packaging&Machines

**SPECYFIKACJA OPAKOWANIA/ BAG'S SPECIFICATION**

Wersja: III

Data wydania: 14.10.2019

**TYP/TYPE: SASZETKA TYPU DOYPACK/ SACHET TYPE DOYPACK**

**MATERIAŁ/ MATERIAL: "BIO NATURA"**

| NAZWA/NAME   | 250 | 500 | 750 | 1000 | 2000 | TOLERANCJA/<br>TOLERANCE ** | JEDNOSTKA MIARY/<br>UNIT |
|--|-----|-----|-----|------|------|-----------------------------|--------------------------|
| SZEROKOŚĆ ZEWNĘTRZNA/ WIDTH (A)  | 110 | 130 | 160 | 180  | 210  | +/- 2                       | mm                       |
| GŁĘBOKOŚĆ DNA/DEPTH OF THE BOTTOM  | 65  | 70  | 80  | 90   | 110  | +/- 2                       | mm                       |
| WYSOKOŚĆ OPAKOWANIA/ HEIGHT (H)  | 185 | 225 | 270 | 290  | 310  | +/- 2                       | mm                       |
| SZEROKOŚĆ ZGRZEWÓW BOCZNYCH/WIDTH OF SIDE SEAL (Z)*  | 6   | 6   | 6   | 6    | 6    | +/- 2                       | mm                       |
| ODLEGŁOŚĆ OD ŚRODKA STRUNY DO GÓRNEJ KRAWĘDZI OPAKOWANIA/ DISTANCE FROM „ZIPCENTER” TO THE TOP EDGE OF THE BAG (W) | 30  | 30  | 35  | 35   | 40   | +/- 2                       | mm                       |

**SCHEMAT/OUTLINE**

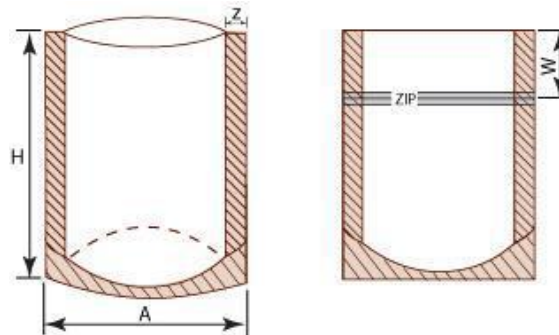

**DODATKOWE UWAGI/  
ADDITIONAL REMARKS**

\* każdy zgrzew rozpatrywany jest oddzielnie / Each seal is considered separately;  
\*\* w związku z seryjną produkcją opakowań dopuszczalna ilość torebek nie spełniających wymagań zawartych w specyfikacji, może wynosić do 2% partii/ Due to a mass production, admissible amount of bags that don't meet specified requirements, may be up to 2% of delivery;  
\*\*\* tolerancja gotowej torebki +/- 2mm dotyczy także warstw składanych opakowania (dno, wysokość)/Ready pouch tolerance +/-2mm also refers to the folded layers of pouch (bottom, height)  
\*\*\*\* dopuszczalne są różnice w kolorystyce oraz prześwity, co wynika ze specyfiki użytego naturalnego surowca jakim jest papier/ The differences in colours and also clearances are acceptable, it is results of specifics of used raw material, which is paper.



Packaging&Machines

**SPECYFIKACJA OPAKOWANIA/BAG'S SPECIFICATION**

Wersja: II

Data wydania: 09.10.2017

**TYP/TYPE: SASZETKA TYPU DOYPACK/SACHET TYPE DOYPACK**

**MATERIAŁ/ MATERIAL: "BIO TRANSPARENT"**

| NAZWA/NAME   | 250 | 500 | 750 | TOLERANCJA/ TOLERANCE ** | JEDNOSTKA MIARY/ UNIT |
|--|-----|-----|-----|--------------------------|-----------------------|
| SZEROKOŚĆ ZEWNĘTRZNA/ WIDTH (A)  | 110 | 130 | 160 | +/- 2                    | mm                    |
| GŁĘBOKOŚĆ DNA/DEPTH OF THE BOTTOM  | 65  | 70  | 80  | +/- 2                    | mm                    |
| WYSOKOŚĆ OPAKOWANIA/ HEIGHT (H)  | 185 | 225 | 270 | +/- 2                    | mm                    |
| SZEROKOŚĆ ZGRZEWÓW BOCZNYCH/WIDTH OF SIDE SEAL (Z)*  | 6   | 6   | 6   | +/- 2                    | mm                    |
| ODLEGŁOŚĆ OD ŚRODKA STRUNY (AS) DO GÓRNEJ KRAWĘDZI OPAKOWANIA/ DISTANCE FROM „ZIPCENTER” (AS) TO THE TOP EDGE OF THE BAG (W) | 30  | 30  | 35  | +/- 2                    | mm                    |

**SCHEMAT/OUTLINE**

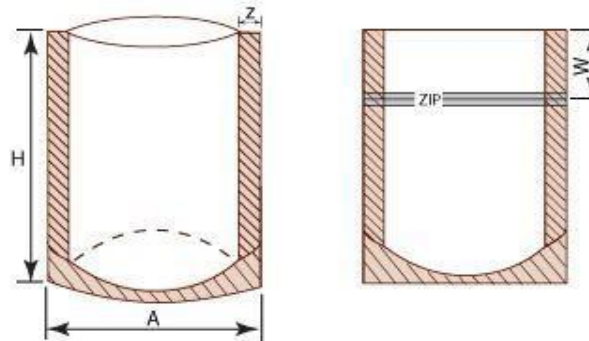

DODATKOWE UWAGI/  
ADDITIONAL REMARKS

\* każdy zgrzew rozpatrywany jest oddzielnie / Each seal is considered separately;

\*\* w związku z seryjną produkcją opakowań dopuszczalna ilość torebek nie spełniających wymagań zawartych w specyfikacji, może wynosić do 2% partii/ / Due to a mass production, admissible amount of bags that don't meet specified requirements, may be up to 2% of delivery

\*\*\* tolerancja gotowej torebki +/- 2mm dotyczy także warstw składanych opakowania (dno, wysokość)/Ready pouch tolerance +/-2mm also refers to the folded layers of pouch (bottom, height)



Packaging&Machines

**SPECYFIKACJA OPAKOWANIA/ BAG'S SPECIFICATION**

Wersja: III

Data wydania: 14.10.2019

**TYP/TYPE: SASZETKA TYPU DOYPACK/ SACHET TYPE DOYPACK**

**MATERIAŁ/ MATERIAL: "BIO WINDOW"**

| NAZWA/NAME   | 250  | 500 | 750 | 1000 | 2000 | TOLERANCJA/<br>TOLERANCE ** | JEDNOSTKA MIARY/ UNIT |
|--|------|-----|-----|------|------|-----------------------------|-----------------------|
| SZEROKOŚĆ ZEWNĘTRZNA/ WIDTH (A)  | 110  | 130 | 160 | 180  | 210  | +/- 2                       | mm                    |
| GŁĘBOKOŚĆ DNA/DEPTH OF THE BOTTOM  | 65   | 70  | 80  | 90   | 110  | +/- 2                       | mm                    |
| WYSOKOŚĆ OPAKOWANIA/ HEIGHT (H)  | 185  | 225 | 270 | 290  | 310  | +/- 2                       | mm                    |
| SZEROKOŚĆ ZGRZEWÓW BOCZNYCH/WIDTH OF SIDE SEAL (Z)*  | 6    | 6   | 6   | 6    | 6    | +/- 2                       | mm                    |
| WYSOKOŚĆ OKIENKA /HIGH OF WINDOW (h)   | 77,5 | 95  | 115 | 125  | 125  | +/- 2                       | mm                    |
| ODLEGŁOŚĆ OD OKIENKA DO GÓRNEJ KRAWĘDZI (DISTANCE FROM WINDOW TO THE EDGE OF THE BAG (h1))                         | 60   | 70  | 80  | 90   | 100  | +/- 2                       | mm                    |
| ODLEGŁOŚĆ OD ŚRODKA STRUNY DO GÓRNEJ KRAWĘDZI OPAKOWANIA/ DISTANCE FROM „ZIPCENTER” TO THE TOP EDGE OF THE BAG (W) | 30   | 30  | 35  | 35   | 40   | +/- 2                       | mm                    |

**SCHEMAT/OUTLINE**

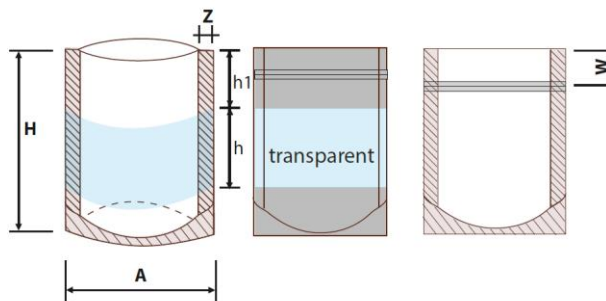

**DODATKOWE UWAGI/  
ADDITIONAL REMARKS**

\* każdy zgrzew rozpatrywany jest oddzielnie / Each seal is considered separately;  
 \*\* w związku z seryjną produkcją opakowań dopuszczalna ilość torebek nie spełniających wymagań zawartych w specyfikacji, może wynosić do 2% partii/ Due to a mass production, admissible amount of bags that don't meet specified requirements, may be up to 2% of delivery;  
 \*\*\* tolerancja gotowej torebki +/- 2mm dotyczy także warstw składanych opakowania (dno, wysokość)/Ready pouch tolerance +/-2mm also refers to the folded layers of pouch (bottom, height);  
 \*\*\*\* dopuszczalne są różnice w kolorystyce oraz prześwity, co wynika ze specyfiki użytego naturalnego surowca jakim jest papier/ The differences in colours and also clearances are acceptable, it is results of specifics of used raw material, which is paper.



Packaging&Machines

**SPECYFIKACJA OPAKOWANIA/ BAG'S SPECIFICATION**

Wersja: III

Data wydania: 14.10.2019

**TYP/TYPE: SASZETKA TYPU DOYPACK/ SACHET TYPE DOYPACK**

**MATERIAŁ/ MATERIAL: "BIO"**

| NAZWA/NAME   | 250 | 500 | 750 | TOLERANCJA/<br>TOLERANCE ** | JEDNOSTKA MIARY/ UNIT |
|--|-----|-----|-----|-----------------------------|-----------------------|
| SZEROKOŚĆ ZEWNĘTRZNA/ WIDTH (A)  | 110 | 130 | 160 | +/- 2                       | mm                    |
| GŁĘBOKOŚĆ DNA/ DEPTH OF THE BOTTOM   | 65  | 70  | 80  | +/- 2                       | mm                    |
| WYSOKOŚĆ OPAKOWANIA/ HEIGHT (H)  | 185 | 225 | 270 | +/- 2                       | mm                    |
| SZEROKOŚĆ ZGRZEWÓW BOCZNYCH/WIDTH OF SIDE SEAL (Z)*  | 6   | 6   | 6   | +/- 2                       | mm                    |
| ODLEGŁOŚĆ OD ŚRODKA STRUNY DO GÓRNEJ KRAWĘDZI OPAKOWANIA/ DISTANCE FROM „ZIPCENTER” TO THE TOP EDGE OF THE BAG (W) | 30  | 30  | 35  | +/- 2                       | mm                    |

**SCHEMAT/OUTLINE**

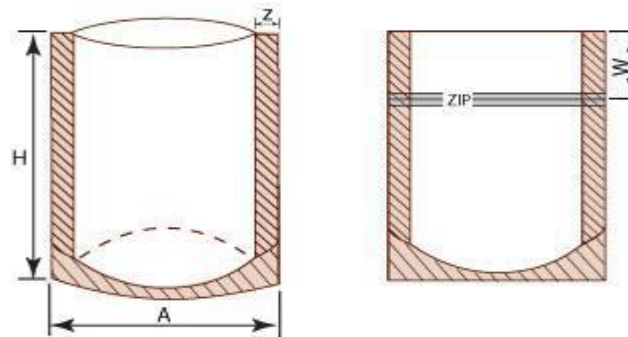

DODATKOWE UWAGI/  
ADDITIONAL REMARKS

\* każdy zgrzew rozpatrywany jest oddzielnie / Each seal is considered separately ;  
\*\* w związku z seryjną produkcją opakowań dopuszczalna ilość torebek nie spełniających wymagań zawartych w specyfikacji, może wynosić do 2% partii/ / Due to a mass production, admissible amount of bags that don't meet specified requirements, may be up to 2% of delivery;  
\*\*\* tolerancja gotowej torebki +/- 2mm dotyczy także warstw składanych opakowania (dno, wysokość)/Ready pouch tolerance +/-2mm also refers to the folded layers of pouch (bottom, height)  
\*\*\*\* dopuszczalne są różnice w kolorystyce oraz prześwity, co wynika ze specyfiki użytego naturalnego surowca jakim jest papier/ The differences in colours and also clearances are acceptable, it is results of specifics of used raw material, which is paper.



Packaging&Machines

**SPECYFIKACJA OPAKOWANIA/ BAG'S SPECIFICATION**

Wersja: II

Data wydania: 09.10.2017

**TYP/TYPE: SASZETKA TYPU DOYPACK/ SACHET TYPE DOYPACK**

**MATERIAŁ/ MATERIAL: "BIO LIGHT"**

| NAZWA/NAME   | 250 | 500 | 750 | 1000 | TOLERANCJA/<br>TOLERANCE ** | JEDNOSTKA MIARY/<br>UNIT |
|--|-----|-----|-----|------|-----------------------------|--------------------------|
| SZEROKOŚĆ ZEWNĘTRZNA/ WIDTH (A)  | 110 | 130 | 160 | 180  | +/- 2                       | mm                       |
| GŁĘBOKOŚĆ DNA/DEPTH OF THE BOTTOM  | 65  | 70  | 80  | 90   | +/- 2                       | mm                       |
| WYSOKOŚĆ OPAKOWANIA/ HEIGHT (H)  | 185 | 225 | 270 | 290  | +/- 2                       | mm                       |
| SZEROKOŚĆ ZGRZEWÓW BOCZNYCH/WIDTH OF SIDE SEAL (Z)*  | 6   | 6   | 6   | 6    | +/- 2                       | mm                       |
| ODLEGŁOŚĆ OD ŚRODKA STRUNY DO GÓRNEJ KRAWĘDZI OPAKOWANIA/ DISTANCE FROM „ZIPCENTER” TO THE TOP EDGE OF THE BAG (W) | 30  | 30  | 35  | 35   | +/- 2                       | mm                       |

**SCHEMAT/OUTLINE**

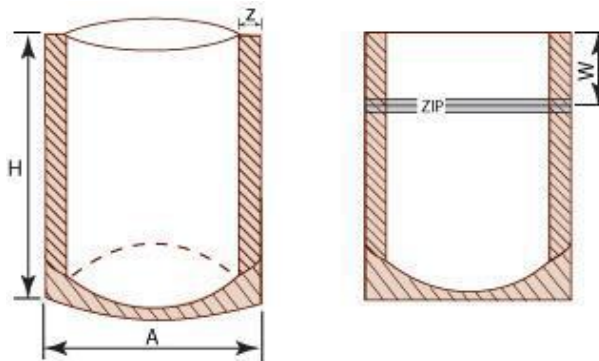

DODATKOWE UWAGI/  
ADDITIONAL REMARKS

\* każdy zgrzew rozpatrywany jest oddzielnie / Each seal is considered separately;

\*\* w związku z seryjną produkcją opakowań dopuszczalna ilość torebek nie spełniających wymagań zawartych w specyfikacji, może wynosić do 2% partii/ Due to a mass production, admissible amount of bags that don't meet specified requirements, may be up to 2% of delivery.

\*\*\* tolerancja gotowej torebki +/- 2mm dotyczy także warstw składanych opakowania (dno, wysokość)/Ready pouch tolerance +/-2mm also refers to the folded layers of pouch (bottom, height)